

**ЦИВИЛИЗАЦИЯ
НА НЕВЕ**
БИЗНЕС-КЛАСС

ДОМ 1

НОВЫЙ ОБЛИК НАБЕРЕЖНОЙ НЕВЫ



Санкт-Петербург, Невский район

Улица Дыбенко



Победитель конкурса URBAN AWARDS 2017
в номинации «Лучший проект комплексного
развития территории»

ДОМА БИЗНЕС-КЛАССА НА ОКТЯБРЬСКОЙ НАБЕРЕЖНОЙ

Ансамбль домов бизнес-класса «ЦИВИЛИЗАЦИЯ НА НЕВЕ» является частью большого проекта на Октябрьской набережной. Покупка квартиры в любом из этих домов на берегу Невы исполнит заветную мечту об эксклюзивном жилье с панорамными видами.

Неоклассический облик домов комплекса «ЦИВИЛИЗАЦИЯ НА НЕВЕ», созданный по мотивам «сталинского ампира», преобразит эту часть города. В отделке фасадов применены материалы теплых природных оттенков в коричнево-бежевой гамме. Строгий образ зданий завершает лаконичный декор.

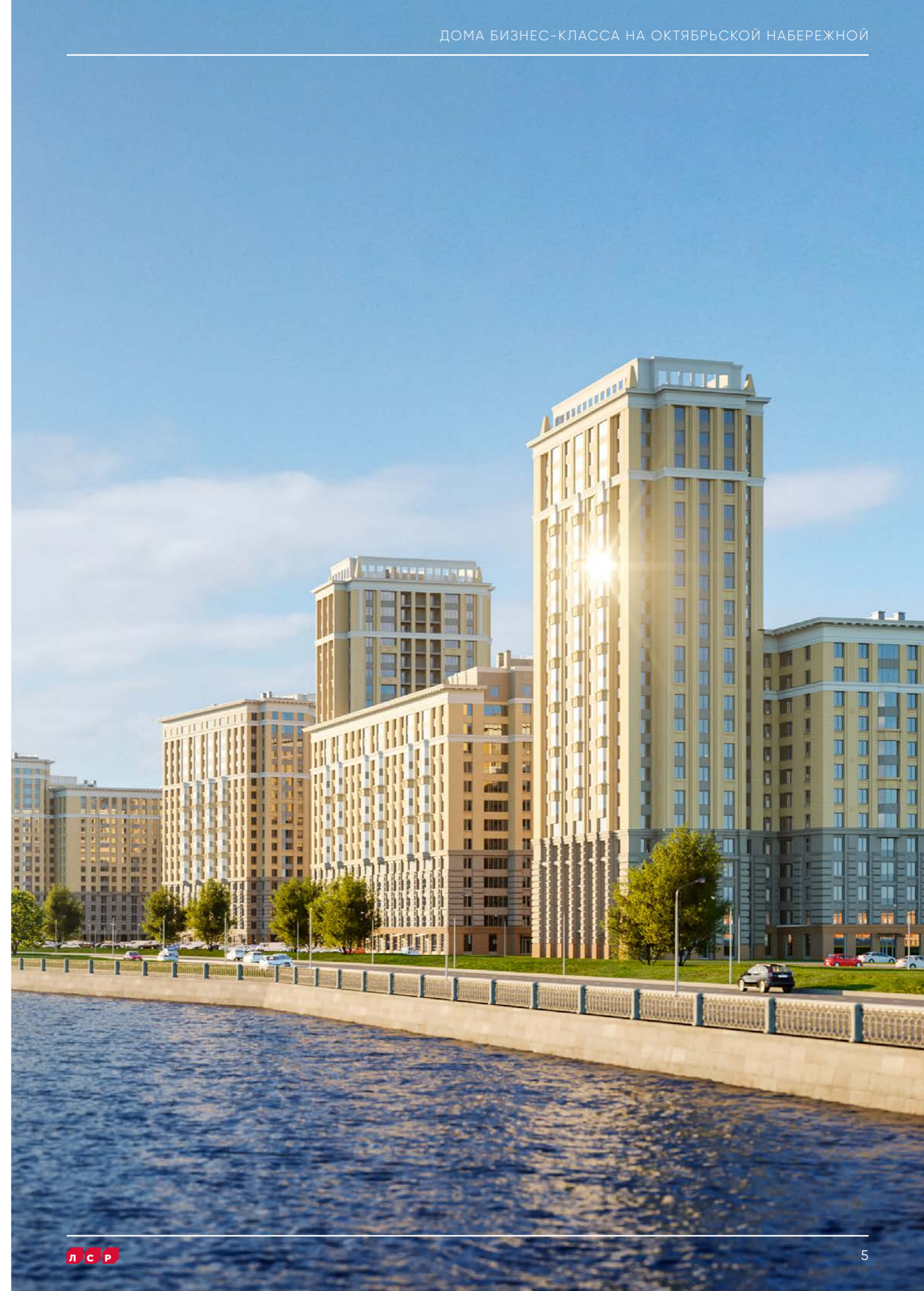



60 Га

территория
жилого комплекса
ЦИВИЛИЗАЦИЯ

7 домов

бизнес-класса

4

детских сада

> 33 000 м²

собственной коммерческой
инфраструктуры

Велодорожки

велопарковки

25 домов

комфорт-класса

3

школы

> 4 000

мест в паркингах,
в том числе подземных

Бульвар

новые улицы и площадь

МЕСТОПОЛОЖЕНИЕ



Малоохтинский парк



Ледовый дворец



ТРК «Лондон Молл»



Храм Рождества Христова



Свято-Троицкая
Александро-Невская Лавра



ЦИВИЛИЗАЦИЯ НА НЕВЕ



Парк Есенина



Парк культуры и отдыха
им. И. В. Бабушкина



ЦИВИЛИЗАЦИЯ







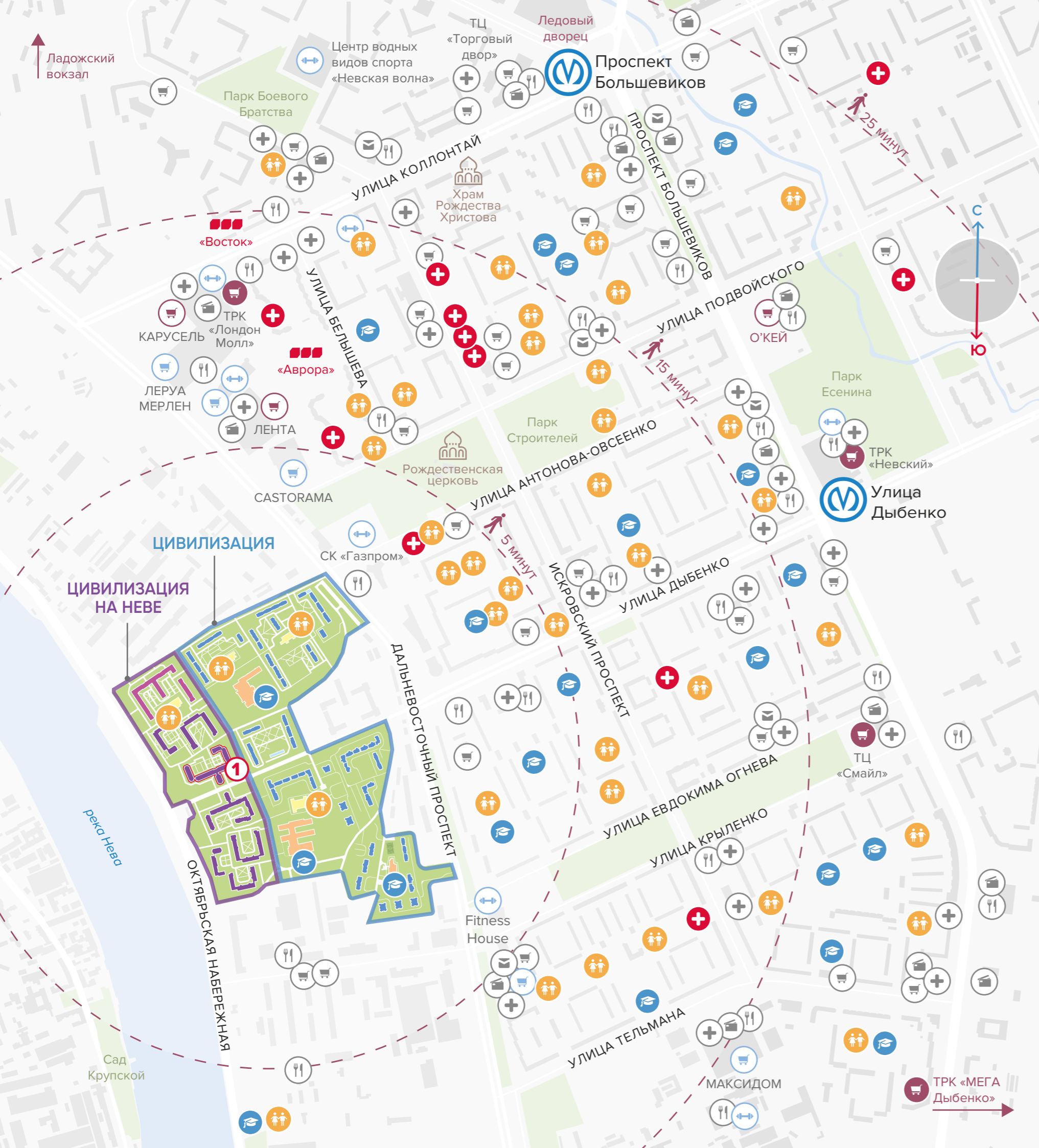







ТРК «МЕГА Дыбенко»





КАРТА ИНФРАСТРУКТУРЫ

-  Школы, гимназии, колледжи
-  Детские сады
-  Медицинские учреждения
-  Аптеки
-  Торговые центры
-  Гипермаркеты
-  Супермаркеты
-  Кафе, рестораны
-  Спортивные комплексы
-  Банки, банкоматы
-  Отделения почты
-  Товары для дома
-  Объекты «Группы ЛСР»



Школы, гимназии, колледжи

15-минутная доступность

Школа № 339 (ул. Дыбенко, 12, корп. 2)
 Школа № 23 (ул. Дыбенко, 20, корп. 4)
 Школа № 13 (ул. Дыбенко, 17, корп. 3)
 Школа № 458 (ул. Евдокима Огнева, 4, корп. 2)
 Школа № 333 (ул. Бельшева, 6)
 Школа № 34 (ул. Коллонтай, 27, корп. 4А)
 Частная школа «Праздник+» (Октябрьская наб., 48)

25-минутная доступность

Школа № 341 (ул. Дыбенко, 24, корп. 4)
 Школа № 350 (ул. Тельмана, 34)
 Школа № 14 (ул. Крыленко, 25, корп. 5)
 Школа № 346 (ул. Подвойского, 18, корп. 3)
 Школа № 20 (пр. Большевиков, 23)
 Школа № 268 (пр. Большевиков, 4, корп. 2)
 Гимназия № 343 (ул. Крыленко, 33, корп. 2)
 Гимназия № 528 (ул. Коллонтай, 41/2)
 Православная школа (ул. Тельмана, 48, корп. 2)

Детские сады

15-минутная доступность

Государственные:
 Детский сад № 82 (Дальневосточный пр., 34, корп. 2)
 Детский сад № 116, корпус 1 (Искровский пр., 23, корп. 2А)
 Детский сад № 116, корпус 2 (ул. Евдокима Огнева, 12, корп. 2А)
 Детский сад № 117 (ул. Антонова-Овсеенко, 5, корп. 3)
 Детский сад № 111 (Искровский пр., 17, корп. 2)
 Детский сад № 4 (ул. Антонова-Овсеенко, 5, корп. 4)
 Детский сад № 112 (ул. Бельшева, 8, корп. 2)

Детский сад № 458 (ул. Евдокима Огнева, 8, корп. 3)
 Детский сад № 114 (ул. Коллонтай, 11, корп. 2)
 Детский сад № 102 (ул. Подвойского, 14, корп. 2)
 Детский сад № 105 (ул. Подвойского, 14, корп. 3А)

Частные:

Детский сад «Семья» (ул. Дыбенко, 12, корп. 2)
 Детский сад «Мишутка» (ул. Подвойского, 6/5)
 Детский сад «Жемчужинки» (ул. Бельшева, 5/6)
 Детский сад «Пчелки» (ул. Антонова-Овсеенко, 5, корп. 1)

25-минутная доступность

Государственные:

Детский сад № 1, корпус 1 (ул. Антонова-Овсеенко, 15А)
 Детский сад № 1, корпус 2 (Искровский пр., 23, корп. 2А)
 Детский сад № 94 (ул. Дыбенко, 20, корп. 2)
 Детский сад № 103 (ул. Дыбенко, 24, корп. 3)
 Детский сад № 101 (ул. Антонова-Овсеенко, 25, корп. 2)
 Детский сад № 95 (ул. Шотмана, 6, корп. 2)
 Детский сад № 110 (ул. Крыленко, 7, корп. 3)
 Детский сад № 11 (ул. Крыленко, 9, корп. 3)
 Детский сад № 27 (ул. Крыленко, 15, корп. 3)
 Детский сад № 18 (ул. Крыленко, 21, корп. 3)
 Детский сад № 85 (пр. Большевиков, 37, корп. 2)
 Детский сад № 5 (пр. Большевиков, 31, корп. 2)
 Детский сад № 123 (ул. Тельмана, 45, корп. 2)
 Детский сад № 116, корпус 3 (пр. Большевиков, 25, корп. 2С)
 Детский сад № 90 (Народная ул., 2, корп. 2)

Частные:

Детский сад «Сказка» (Искровский пр., 19, корп. 1)
 Развивающий центр «Сёма» (ул. Бадаева, 6, корп. 1)
 Центр развития ребенка «Егоза» (пр. Большевиков, 7, корп. 3; пр. Пятилеток, 13/1)



Торговые центры

ТРК «Лондон Молл» (ул. Коллонтай, 3)
 ТРК «Невский» (пр. Большевиков, 18)
 ТЦ «Смайл» (пр. Большевиков, 27А)

Гипермаркеты

Лента (Дальневосточный пр., 16)
 Карусель (ул. Коллонтай, 3)
 О'кей (пр. Большевиков, 10, корп. 1)

Супермаркеты

Магнит (ул. Подвойского, 8; ул. Дыбенко, 16А)
 Пятерочка (Дальневосточный пр., 30, корп. 3;
 ул. Дыбенко, 14; ул. Крыленко, 7Н)
 Spar (Искровский пр., 12)
 Перекресток (Искровский пр., 6, корп. 1)

Мед. учреждения

Взрослая поликлиника № 100 (Искровский пр., 10)
 Детская поликлиника № 62 (Искровский пр., 8)
 Детская клиника «Бейби» (ул. Антонова-Овсеенко, 5, корп. 1)
 Медцентр «МедЛайн» (ул. Бельшева, 5/6)
 Стоматологическая клиника «Одонт» (ул. Коллонтай, 5/1)
 Медцентр «Альбатрос» (Искровский пр., 10, каб. 11)

Аптеки

Аптека «Радуга» (Дальневосточный пр., 16)
 Аптека «Первая помощь» (ул. Дыбенко, 13, корп. 1)
 Аптека «Невис» (Искровский пр., 12)
 Аптека «36,6» (ул. Коллонтай, 3)
 Аптека № 182 (пр. Большевиков, 15)
 Аптека «Для бережливых» (пр. Большевиков, 18)
 Аптека «Озерки» (пр. Большевиков, 21)

Спортивные комплексы

















СК «Газпром» (ул. Антонова-Овсеенко, 2)
 Центр водных видов спорта «Невская волна» (ул. Джона Рида, 8, корп. 2А)
 СК «Хоккейный город» (Российский пр., 6)
 Фитнес-клуб Happy Fitness (ул. Коллонтай, 3)
 Фитнес-центр Olymp (Дальневосточный пр., 14)
 Фитнес-клуб Fitness House (ул. Крыленко, 14)

Товары для дома

Castorama (Дальневосточный пр., 16, корп. 2)
 Леруа Мерлен (ул. Коллонтай, 3)
 Мебельвуд (Дальневосточный пр., 14)
 Домовенок (Дальневосточный пр., 42/5, корп. 2)
 Максидом (ул. Тельмана, 31)

ГЕНЕРАЛЬНЫЙ ПЛАН КОМПЛЕКСА

Условные обозначения:

-  Цивилизация – дома комфорт-класса
-  Цивилизация на Неве – дома бизнес-класса
-  Апартаменты
-  Номера домов комфорт-класса
-  Номера домов бизнес-класса
-  Места для парковки
-  Крытые паркинги
-  Коммерческие объекты
-  Школы
-  Детские сады
-  Благоустроенная территория
-  Озеленение территории
-  Проезжая часть
-  Пешеходные дорожки
-  Пешеходный бульвар
-  Консультационные пункты «Группы ЛСР»



Застройщик ООО «ЛСР. Недвижимость – СЗ». Свидетельство № С-003-78-0109-78-260117 от 26.01.2017 г. выдано СРО А «Объединение строителей Санкт-Петербурга». Проектные декларации на сайте www.lsr-spb.ru.

ПЕРСПЕКТИВНЫЕ ВИДЫ НА НЕВУ И ПАНОРАМУ ГОРОДА

Дом 1 расположен на набережной в центральной части застройки бизнес-класса. Это один из самых больших домов ансамбля «ЦИВИЛИЗАЦИЯ НА НЕВЕ»: в нем десять парадных с разным уровнем этажности — от 15 до 23 этажей. Многоуровневая компоновка здания позволила наполнить его максимальным количеством видовых квартир.

Вид на Октябрьскую набережную
и Неву из окон парадной 1



ЭКОЛОГИЧНОСТЬ И БЕЗОПАСНОСТЬ

Прилегающая к дому территория закрыта для проезда машин и приспособлена для прогулок и отдыха. Проехать на машине во двор можно только в случае особой необходимости. Родители будут спокойны за своих детей, резвящихся на современных и безопасных игровых площадках.

Дом расположен на стилобате, за счет чего пространство двора выглядит многоярусно. Благодаря этому есть возможность создать разноплановый ландшафтный дизайн, который подчеркнут цветники, уличная мебель, стильные светодиодные светильники.

ДВОР БЕЗ МАШИН

ДЕТСКИЕ ПЛОЩАДКИ
С СОВРЕМЕННЫМ
ИГРОВЫМ
ОБОРУДОВАНИЕМ

СПОРТИВНЫЕ ПЛОЩАДКИ
С ТРЕНАЖЕРАМИ

ВЕЛОДОРОЖКИ,
БЛАГОУСТРОЕННЫЕ
ЗОНЫ ОТДЫХА

ПОДЗЕМНЫЙ ПАРКИНГ

ВИДЕОДОМОФОН
И КРУГЛОСУТОЧНОЕ
ВИДЕОНАБЛЮДЕНИЕ

FREE WI-FI
НА ПРИЛЕГАЮЩЕЙ
ТЕРРИТОРИИ

ЭКОЛОГИЧЕСКИ ЧИСТАЯ
СИСТЕМА СБОРА МУСОРА –
«БИГ-БЕГИ»

ТРАДИЦИИ И ОПЫТ КАЧЕСТВЕННОГО ДОМОСТРОЕНИЯ



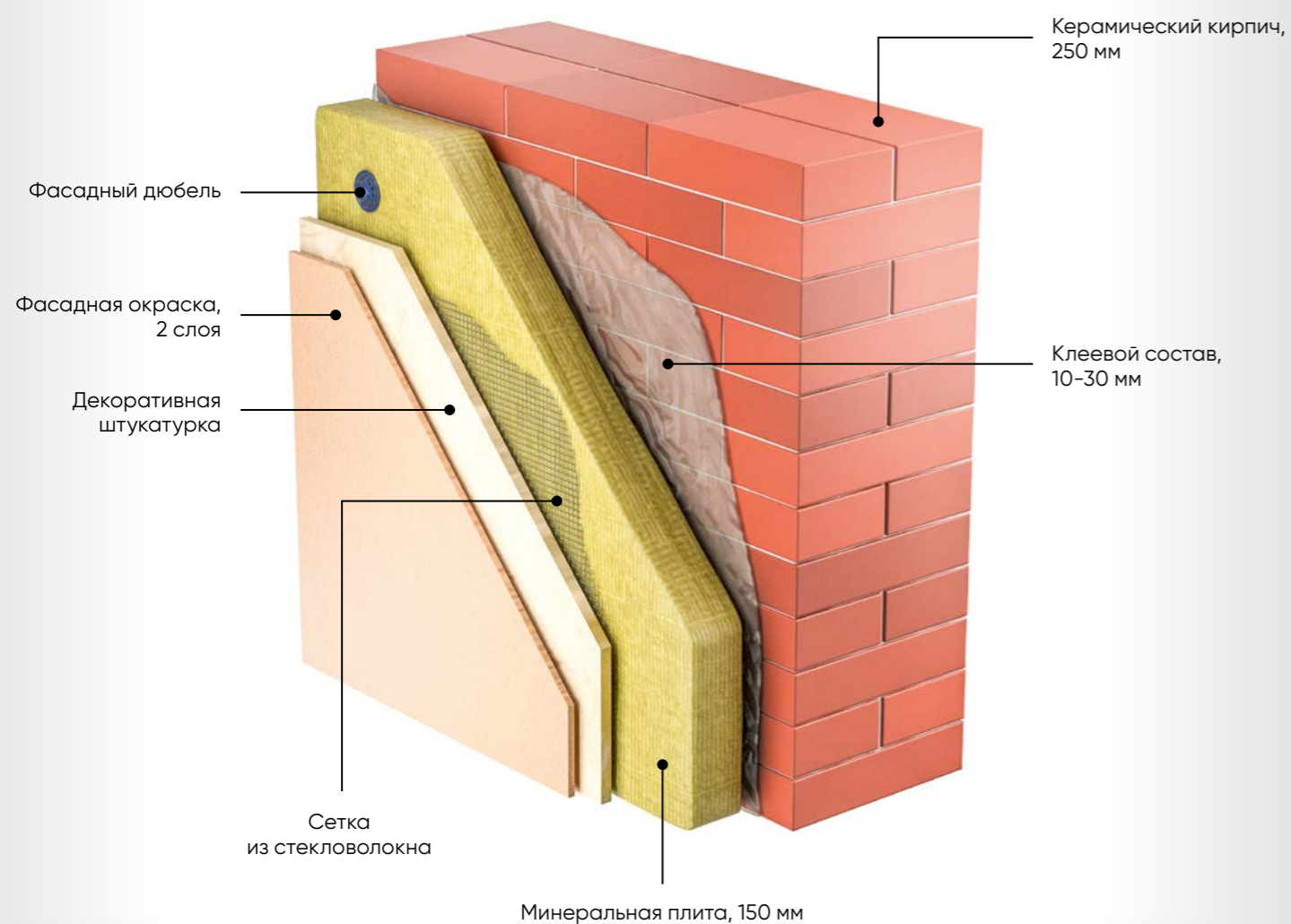

ТЕХНОЛОГИИ СТРОИТЕЛЬСТВА

Дом возводится по кирпично-монолитной технологии строительства, которая обладает высокими свойствами энергоэффективности – превосходно держит тепло зимой и спасает от жары летом.

На первом этаже используется вентилируемый фасад с гранитной облицовкой. Выше применяется технология Henkel для теплого фасада с тонкослойной штукатуркой, тепло- и шумоизоляцией Rockwool. Эти фасады долговечны, устойчивы к воздействию внешних климатических факторов и поэтому надолго сохраняют свой красивый облик. Фасад декорируется различными элементами из минераловатных и композитных материалов.

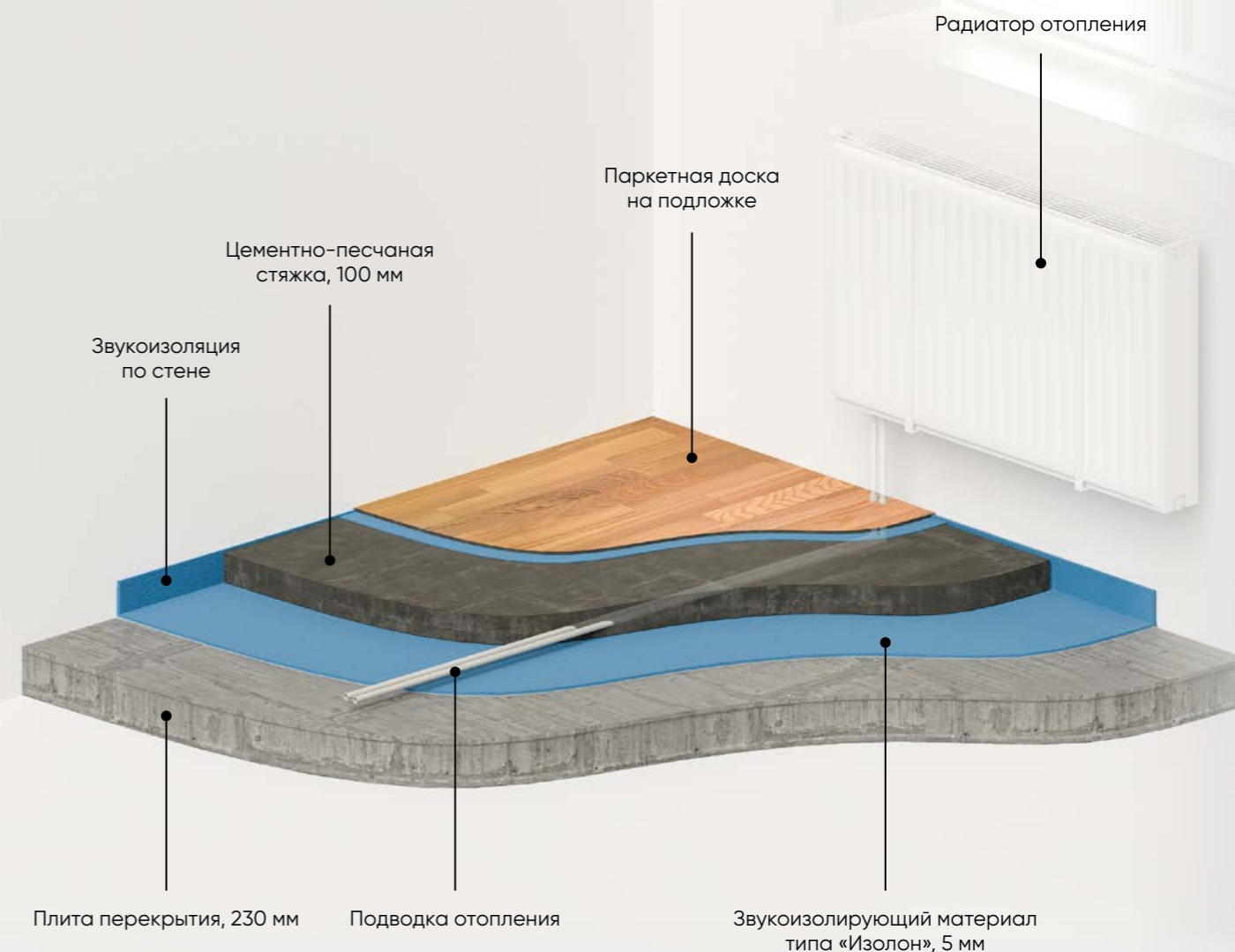

НАДЕЖНЫЕ ИНЖЕНЕРНЫЕ КОММУНИКАЦИИ

Водоснабжение

Система водопровода – раздельная, с разводкой труб в полу. Горячее водоснабжение осуществляется по закрытой схеме с приготовлением горячей воды в индивидуальном тепловом пункте.

Отопление

Предусмотрена горизонтальная двухтрубная поквартирная разводка от коллекторов, расположенных в общих коридорах на этажах. Трубы отопления в квартирах скрыты в стяжке пола. Устанавливаются тепло-счетчики на каждую квартиру.

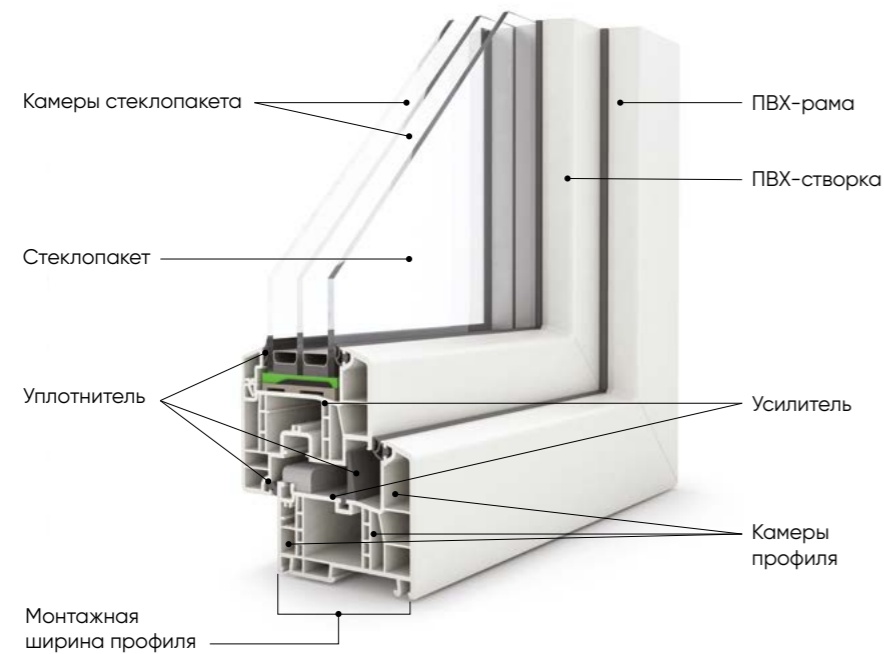

Окна

В доме устанавливаются металлопластиковые окна с двухкамерным стеклопакетом и поворотно-откидным механизмом открывания. В остеклении балконов и лоджий применяется алюминиевый профиль.

Вентиляция и кондиционирование

Приток воздуха в квартирах осуществляется за счет установки в стенах современных регулируемых клапанов инфильтрации воздуха (КИВ). Вытяжка воздуха происходит через каналы естественной вентиляции, которые расположены на кухне и в санузлах. На балконах и лоджиях предусмотрены места для наружных блоков индивидуальных систем кондиционирования, которые собственники могут установить сами.

Электроснабжение

В квартирах до 90 м² предусмотрено однофазное напряжение 220 В, более 90 м² – трехфазное 220/380 В. Квартирные электрощиты укомплектовываются автоматическими выключателями и устройствами защитного отключения. В квартирах устанавливаются двухтарифные счетчики.

Коммуникации

Подготавливается оборудование для подключения в квартирах телефонной связи, телевидения, сети Internet.

Лифты

В домах устанавливаются бесшумные грузовые и пассажирские лифты OTIS.

Безопасность

Для обеспечения безопасности в каждой квартире устанавливается видеодомофонное оборудование ELTIS. Прилегающая территория закрыта для входа посторонних – входные калитки снабжены электронными системами доступа с ключами. В парадных предусмотрены помещения для консьержей. В целях безопасности и удобства проезд машин на прилегающую территорию двора закрыт и возможен в исключительных случаях по связи с диспетчером. Въезды в паркинг оборудуются автоматическими воротами и системами видеонаблюдения.

Предусмотрено создание централизованного диспетчерского пункта с оборудованием для комплексного круглосуточного видеомониторинга. Работа всех инженерных систем в домах также находится под централизованным наблюдением диспетчерской службы. Дом оборудуется современными системами автоматической пожарной сигнализации и противодымной защиты, в паркинге используется водяное пожаротушение.

Паркинг

Дом имеет большой двухуровневый подземный паркинг. На лифте из паркинга можно подняться на лестничную площадку своей квартиры.

Все опции являются проектными и могут быть частично изменены без потери качества.

ОТДЕЛКА ХОЛЛОВ

Входы в сквозные парадные в доме располагаются на уровне земли, чтобы мамам с колясками, пожилым людям, людям с ограниченными возможностями, велосипедистам было как можно удобнее передвигаться. Пройдя через стеклянные витражные двери, вы попадете в просторный и светлый холл.

Отделка холлов по индивидуальному дизайн-проекту соответствует неоклассической стилистике фасадов. Для облицовки стен и полов подобран керамогранит в бежевых и коричневых тонах в комбинации с шелковисто-матовой краской. Строгий стиль отделки подчеркнут потолки «грильято» со встроенной подсветкой. Главные вестибюли украсят люстры, бра и зеркала. На лестничных площадках и в лифтовых холлах предусмотрено светодиодное освещение с датчиками движения.



БЛАГОУСТРОЙСТВО

Дворы и прилегающая территория – это продолжение дома, в котором вы живете. Благоустройство является тем громким аккордом, который завершает привлекательный облик дома.

В проекте дома 1 вся прилегающая к зданию территория является рекреационной. Тщательно распланированы прогулочные и игровые зоны – скверы, детские и спортивные площадки.



Зонирование создается по принципу: больше зелени и живописных уголков для досуга. Если двор красивый и уютный, то жители захотят сами заботиться о нем.

Тротуары и пешеходные дорожки покрываются тротуарной плиткой. Для подрастающего поколения на детских площадках используется антитравматическое покрытие. Светильники, скамьи и урны подбираются в соответствии с архитектурной концепцией дома – в строгом стиле.

Все опции являются проектными и могут быть частично изменены без потери качества.

Условные обозначения:

-  Проезжая часть
-  Парковочные места
-  Пешеходные дорожки
-  Велодорожки
-  Зеленые насаждения
-  Детская площадка



← р. НЕВА →



5 км до выезда на КАД
15 минут пешком до метро

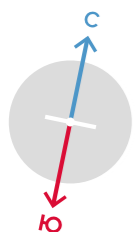

УНИВЕРСАЛЬНОСТЬ, БЕЗУПРЕЧНЫЙ КОМФОРТ

Планировочные решения в домах комплекса «ЦИВИЛИЗАЦИЯ НА НЕБЕ» разнообразны — можно выбирать как евро, так и традиционные планировки для больших и маленьких семей.

Многокомнатные семейные квартиры имеют индивидуальные особенности — здесь много привлекательных вариантов с французскими балконами и уютными эркерами. Все квартиры с увеличенными окнами, распашными дверями на балконах и лоджиях, высокими потолками — до 3.15 м на последних этажах.

В доме 1 предлагаются квартиры с готовой отделкой бизнес-класса и всей сантехникой. Можно выбрать отделку из двух цветовых палитр – светлую (Light) или темную (Brown).



Благодаря большим объемам строительства мы закупаем материалы по самым выгодным ценам, поэтому Вы приобретаете отличное качество отделки с существенной выгодой.

Если хочется проявить фантазию и создать собственный дизайн будущего дома, можно отказаться от отделки «под ключ» и получить квартиру с качественной подготовкой под чистовую отделку, которая позволит избежать лишних строительных работ. В этом случае квартира передается с выровненными полами, стенами и потолками.



Входная дверь в квартиру – стальная, с двумя взломостойкими замками. Со стороны квартиры дверь облицовывается панелью МДФ в цвет межкомнатных дверей



Межкомнатные двери соответствуют цвету полов в квартире (Light/Brown) – шпонированные, остекленные, с современной качественной фурнитурой



Металлопластиковые окна с двухкамерными стеклопакетами и подоконниками; высота от пола до подоконника – 65 см, высота оконного проема – более 190 см; ширина подоконника – не менее 15 см



Полы в кухнях, коридорах и комнатах из паркетной доски в соответствии с цветовым типом отделки (Light/Brown); МДФ плинтус шпонированный в цвет паркетной доски



Потолки в комнатах, кухне и коридоре выравниваются и окрашиваются в белый цвет вододисперсионными составами в два слоя



Стены в комнатах, коридоре и кухне выравниваются и оклеиваются фактурными виниловыми обоями под покраску



Пол и стены в санузлах на всю высоту облицовываются керамической плиткой



Полный комплект сантехники, электрические полотенцесушители, двойные розетки в санузлах; ванна устанавливается с фронтальной панелью и плинтусом



Двойные электрические розетки и выключатели Legrand (или аналог)



Стальные панельные приборы отопления с терморегуляторами



Устанавливаются квартирные счетчики учета расхода электроэнергии, горячей и холодной воды



Разводка труб отопления и водоснабжения расположена в стяжке пола, поэтому не влияет на внешний вид помещений в квартире

Просим уточнять вид отделки выбранной Вами квартиры в отделе продаж по тел. 8 (800) 325 01 01. Обращаем Ваше внимание, что данные иллюстрации представлены как пример организации пространства и меблировки квартиры. Мебель, осветительные приборы, зеркала в чистовую отделку квартир не входят. Полный перечень отделочных работ представлен выше.

СОВРЕМЕННЫЕ И УДОБНЫЕ КВАРТИРЫ

При проектировании квартир в домах ансамбля «ЦИВИЛИЗАЦИЯ НА НЕВЕ» для создания комфортного и функционального жилья бизнес-класса учтен весь многолетний опыт работы «Группы ЛСР» в элитном сегменте.



Не более четырех квартир на лестничной площадке



Просторные и удобные «семейные» квартиры с несколькими санузлами



Наибольшее предложение составляют двух- и трехкомнатные варианты, есть четырехкомнатные квартиры для больших семей



Популярные европланировки с удобными мастер-спальнями и кухнями-гостиными до 30 м²



Классические просторные планировки с четким разделением кухонь и комнат и комфортным зонированием



Высокие потолки — до 3.15 м



Большие гостиные и комнаты имеют несколько окон



Панорамные окна, уникальные квартиры с эркерами



В зависимости от предпочтений можно выбрать квартиру с неподражаемыми видами на панораму акватории Невы или перспективу города с его ночными огнями, рассветами и закатами

ЭКСКЛЮЗИВНЫЕ ПРЕИМУЩЕСТВА



Распашные двери в пол на лоджии и балконы

Распахните двери на балкон или лоджию и впустите свежий воздух и солнечный свет в свой дом! Широкие светлые двери начинаются прямо на уровне чистового пола и визуально увеличивают пространство комнаты. Высота дверей ~ 2.66 м, ширина проема ~ 1.80 м.

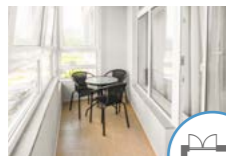

Просторные лоджии

При умелой организации пространства лоджия может служить продолжением дома и стать местом для отдыха теплыми летними вечерами. Воспользуйтесь прекрасной возможностью «прогулок» в непогоду, не выходя из дома – поставьте на лоджии детскую кроватку и проведите время с ребенком на свежем воздухе. В соответствии с потребностями можно подобрать квартиру с просторными лоджиями до 8 м².

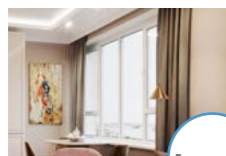

Панорамные окна

Нет ничего лучше возможности любоваться видом на город и акваторию Невы из любой точки комнаты, остановив свой взгляд на пейзаже за окном. Панорамные окна – прекрасная особенность многих квартир в доме. Находясь на высоте около 0,61 м от уровня чистового пола и почти достигая потолка, панорамные окна ощутимо расширяют границы пространства в доме.



Французские балконы

Если мечтаете о маленьком цветочном садике за окном, как в домах на узких улицах Парижа, выбирайте квартиру с французским балконом. Он не имеет функциональной площадки, и ограждение начинается сразу за балконной дверью с наружной стороны. Однако здесь прекрасно помещаются вазоны для создания маленького благоухающего цветника. Высокие распашные двери балкона визуально увеличивают пространство комнаты, делают ее светлее.

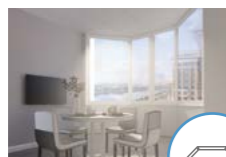

Уютные эркеры

Эркер украсит любое помещение в квартире, будь то столовая или спальня, гостиная или кабинет. Увеличенное за счет эркера пространство комнаты добавит ей света, благодаря дополнительным окнам, и большей уюта. В эркере можно расположить стол для семейных ужинов или создать лаунж-зону для отдыха – сама по себе мягкая, скругленная форма эркера дарит положительные эмоции.



Личное пространство в мастер-спальне

Почувствуйте полную уединенность и приватность в спальне. Ваше и только ваше личное пространство в спальне с собственным большим санузлом! Эта композиция бесценна для семей с детьми. А кто-то оценит формат мастер-спальни как модный европейский тренд.



Светлые комнаты с дополнительными окнами

Солнце – нечастый гость в Петербурге, поэтому светлые квартиры здесь особенно ценятся. Хорошая дневная освещенность дома – залог отличного настроения, вот почему мы позаботились о дополнительных окнах в комнатах.



Кухни-гостиные для семьи и друзей

В квартирах с европланировками удобно и комфортно одновременно и готовить, и собираться всей семьей или с гостями в формате дружных «посиделок». При совмещении этих функций в одном помещении очень важна пространственная глубина, поэтому кухни-гостиные созданы с учетом зонирования пространства и имеют увеличенную площадь.



Тишина в комнатах

Современные технологии строительства стоят на страже покоя жильцов. Чтобы никакие посторонние звуки внутри квартиры не мешали крепкому сну, используется дополнительная звукоизоляция между санузлом и комнатами. Для этого применяется многослойная конструкция стены – между санузлом и жилой комнатой предусмотрена двойная перегородка.



Как за каменной стеной

Покой у себя дома – превыше всего. Звуки, доносящиеся с улицы, и соседи не будут нарушать тишину в квартире, благодаря технологии утолщенных монолитных перекрытий и стен. Параметры перекрытий выше наиболее часто используемых в строительстве – порядка 230 мм вместо 160 мм. Межквартирные стены из кирпича 250 мм также обеспечивают наилучшую шумоизоляцию.



Высокие потолки – до 3.15 м

Искусственное освещение создает тот неповторимый вечерний уют в доме, который мы так любим, занимаясь дома своими делами или отдыхая. Высокие потолки не только делают комнаты и помещения в квартире удобнее и просторнее, но и позволяют создать многоуровневый свет.



Функциональная часть для хозяйки

Ни для кого не секрет, что сушить белье в коридоре или комнате неудобно. Гораздо приятнее иметь в квартире специально отведенное место, куда можно перенести стирку и сушку белья. Среди предложений есть планировки с учетом такой маленькой «прачечной».



Просторные кухни с возможностью объединения в столовую

Одна из самых больших ценностей сегодняшнего дня – собраться всей семьей за одним обеденным столом. Кухни в квартирах с традиционными классическими планировками могут быть адаптированы под уютные и удобные кухни-столовые, благодаря своим размерам.



ПЛАНИРОВОЧНЫЕ РЕШЕНИЯ

КОЛИЧЕСТВО КВАРТИР: 791

- 1-комнатные квартиры от 35.4 до 51.0 м²
- 2-комнатные квартиры (евро) от 34.0 до 43.3 м²
- 2-комнатные квартиры от 54.1 до 74.0 м²
- 3-комнатные квартиры (евро) от 67.8 до 91.7 м²
- 3-комнатные квартиры от 81.1 до 105.8 м²
- 4-комнатные квартиры (евро) от 87.7 до 103.0 м²
- 4-комнатные квартиры – 98.4 м²
- 5-комнатные квартиры (евро) от 118.2 до 121.1 м²

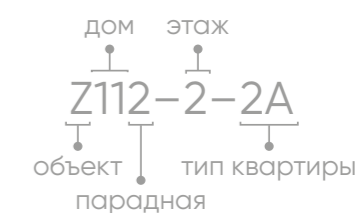

ПАРАДНАЯ 1 ЭТАЖ 2

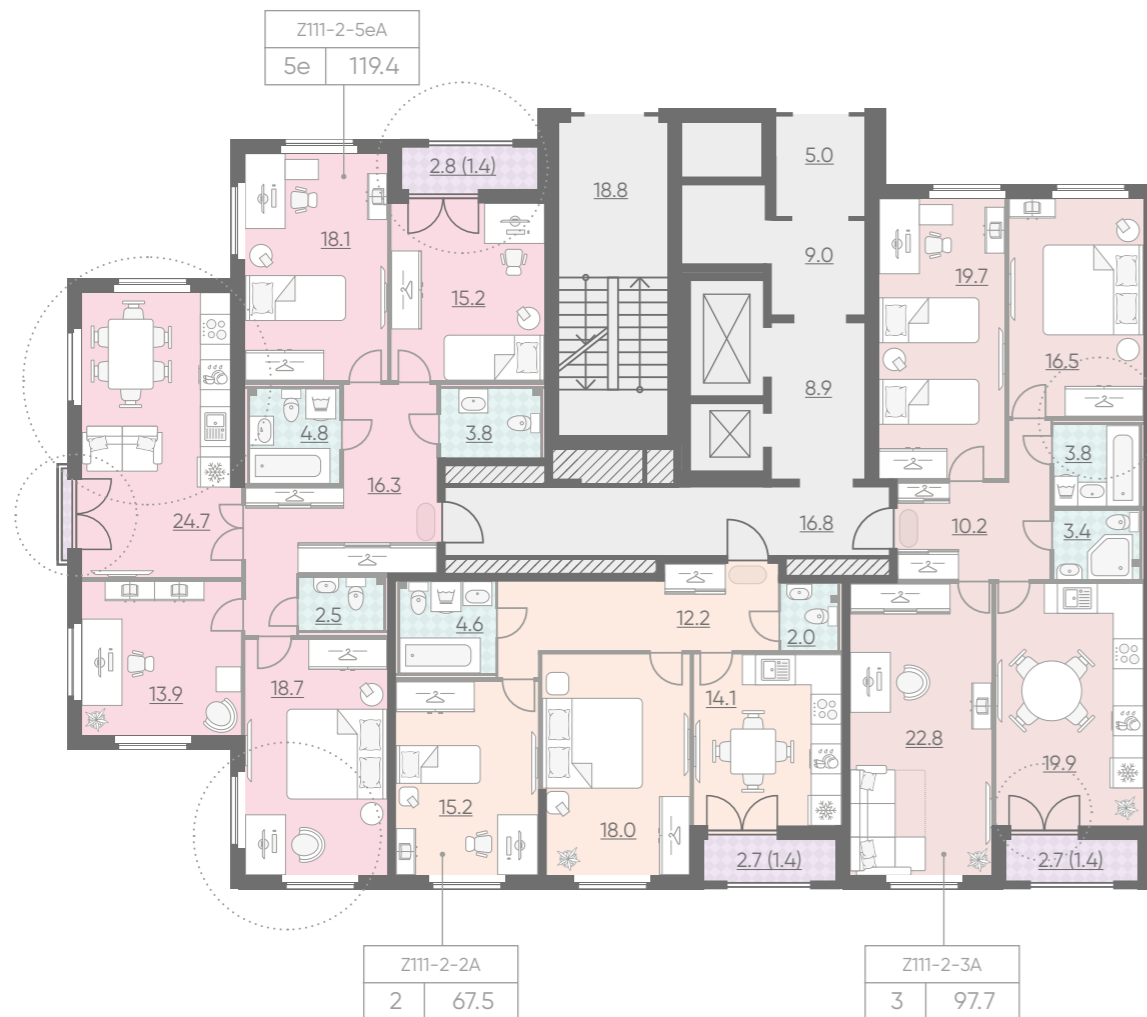

ОСОБЕННОСТИ КВАРТИР



Распашные двери в пол на лоджии и балконы



Французские балконы



Просторные лоджии



Светлые комнаты с дополнительными окнами

ПАРАДНАЯ 1 ЭТАЖИ 3-5

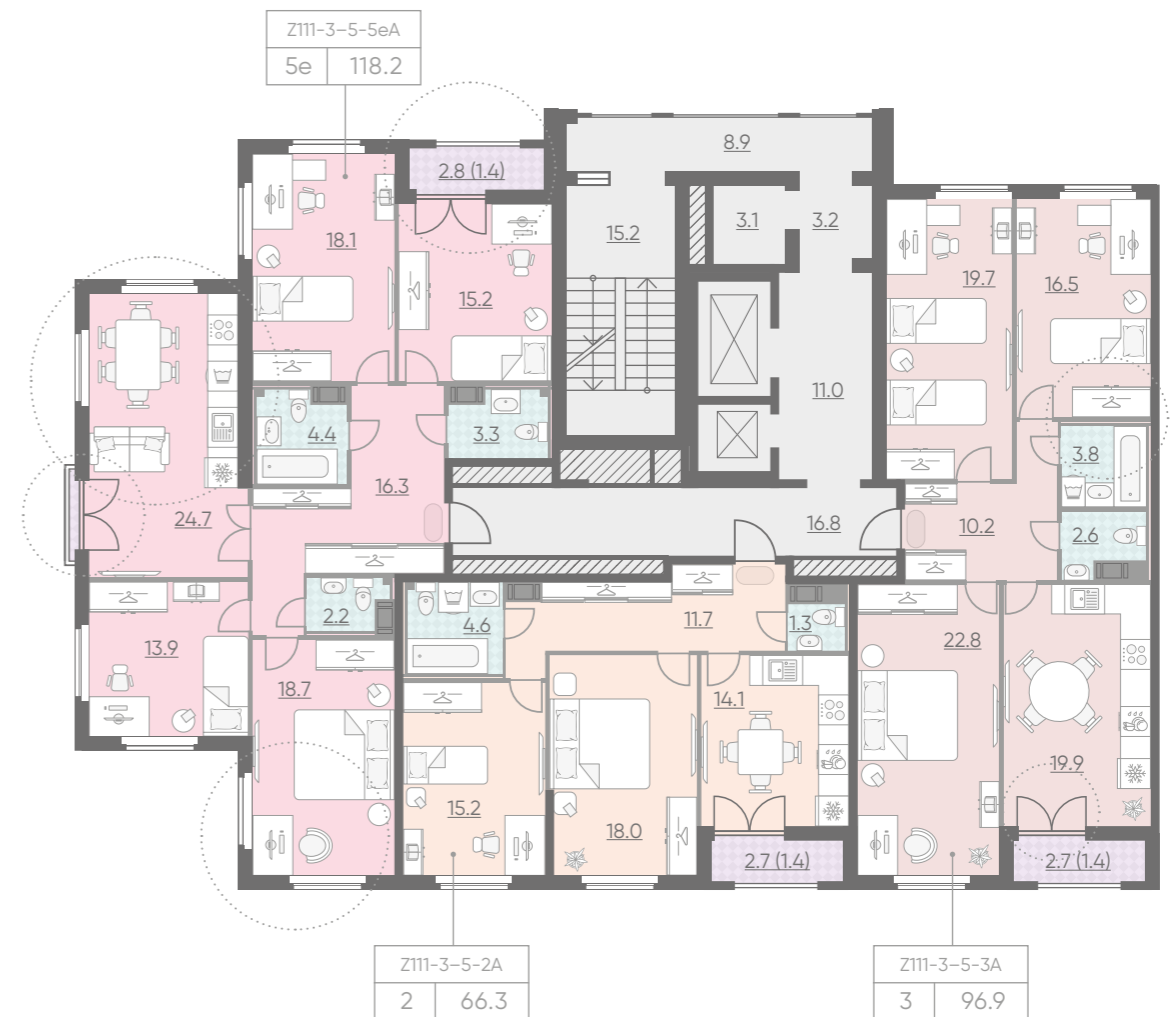

Кухни-гостиные для семьи и друзей



Тишина в комнатах

Улица Дыбенко
10 минут

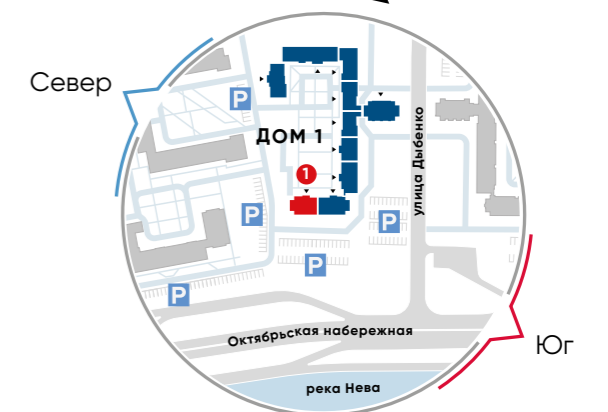

ПАРАДНАЯ 1 ЭТАЖИ 6-13

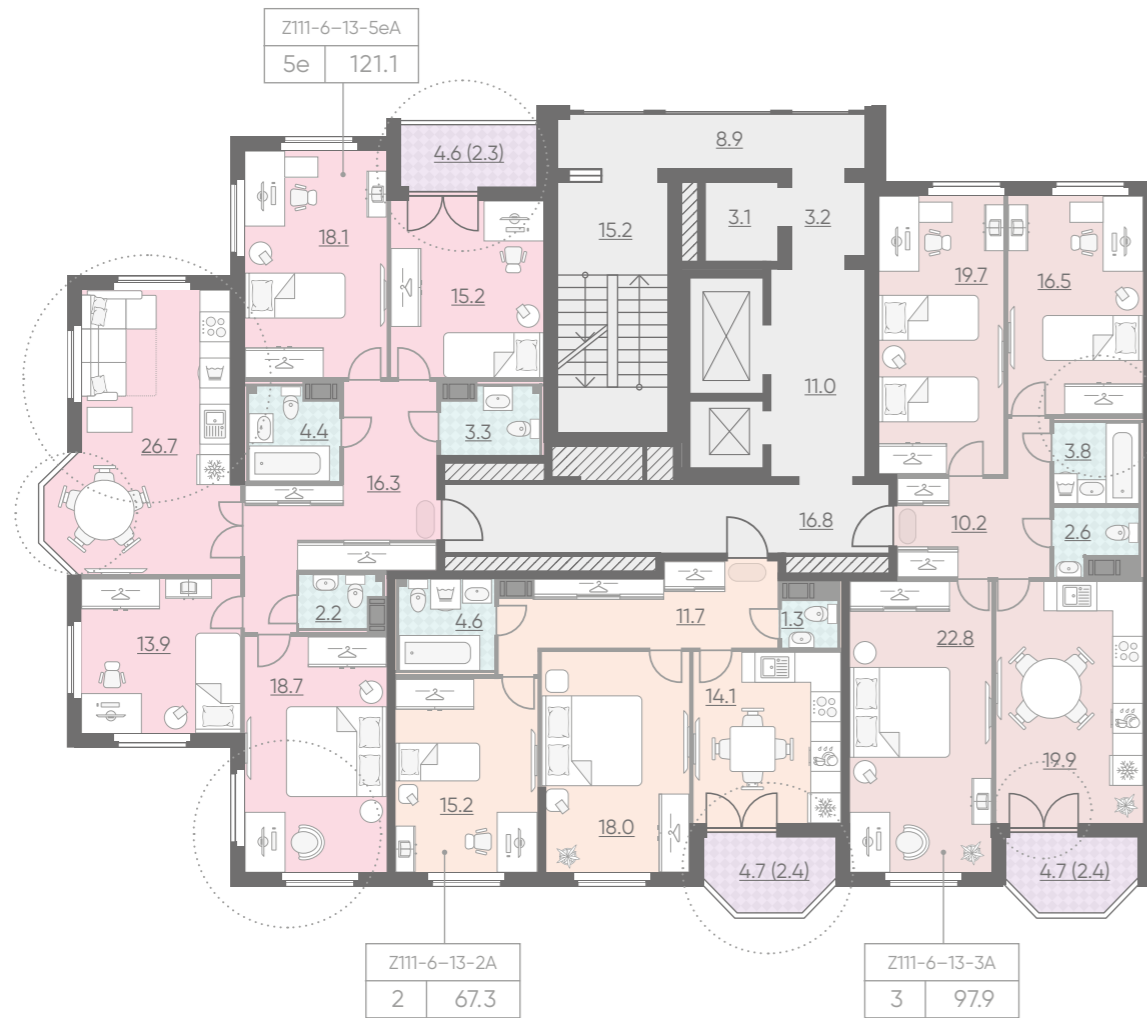

ОСОБЕННОСТИ КВАРТИР



Распашные двери в пол на лоджии и балконы

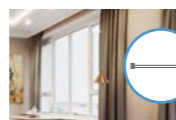

Панорамные окна



Просторные лоджии



Эркеры

ПАРАДНАЯ 1 ЭТАЖИ 14-18

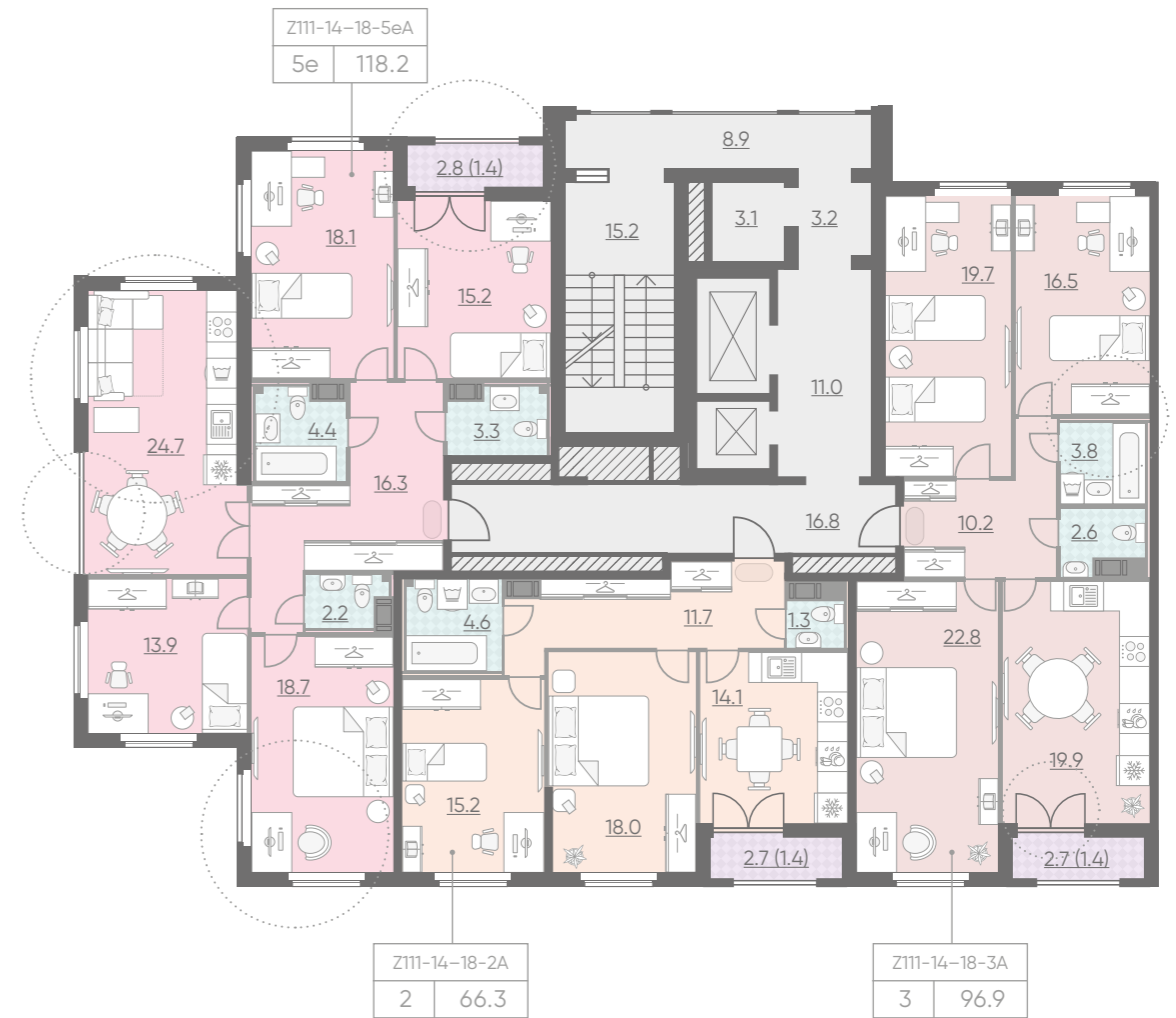

Светлые комнаты с дополнительными окнами



Кухни-гостиные для семьи и друзей



Тишина в комнатах

Улица Дыбенко 10 минут

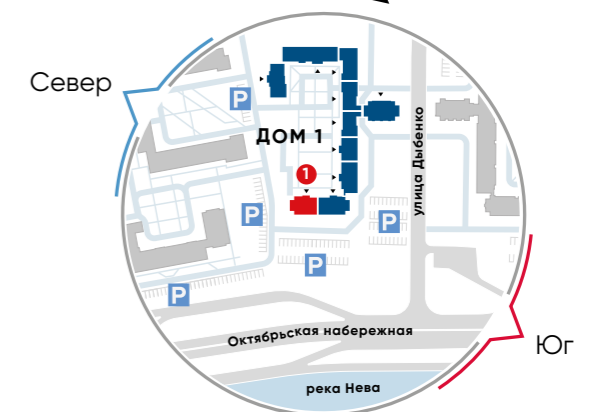

ПАРАДНАЯ 2 ЭТАЖ 2

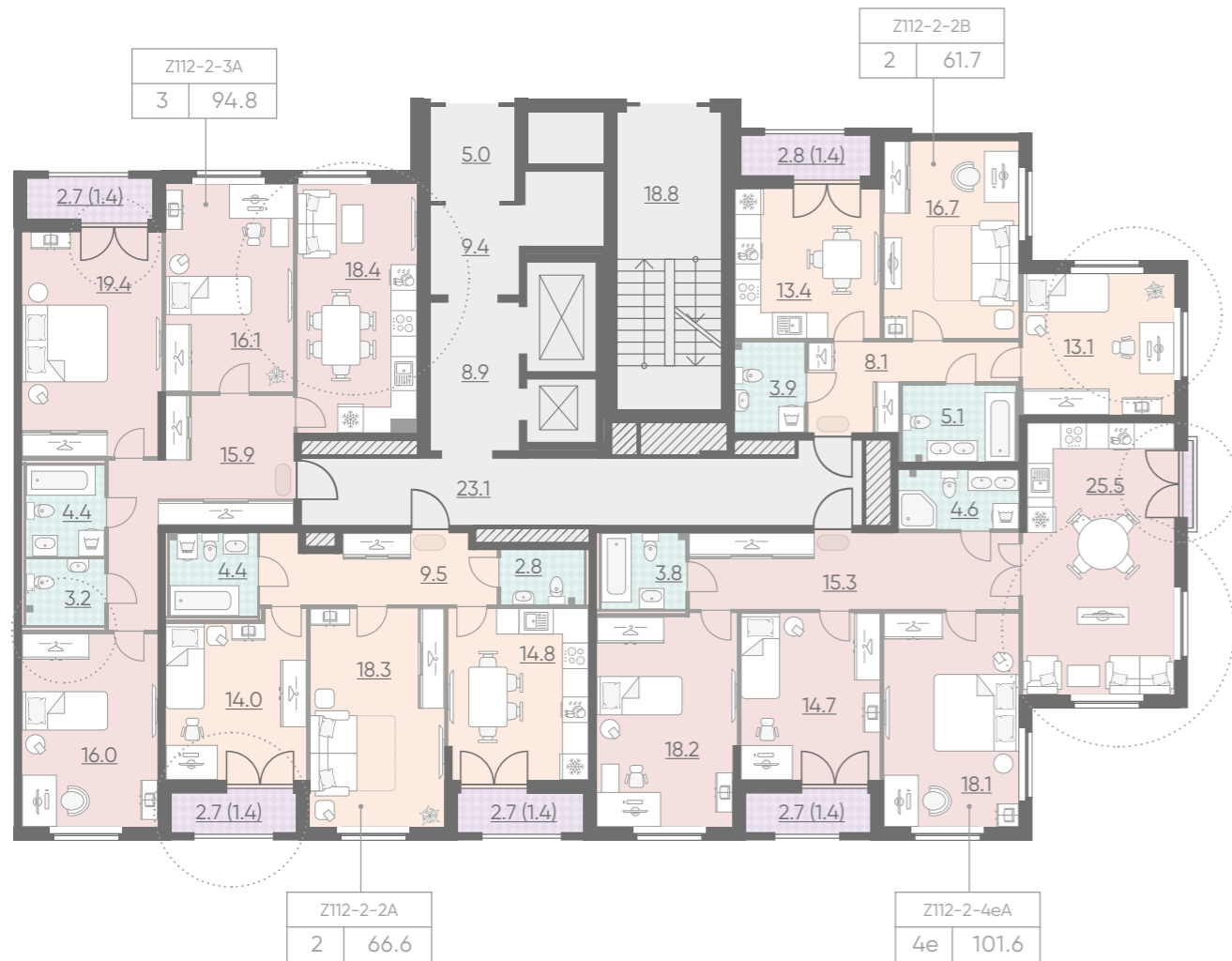

ОСОБЕННОСТИ КВАРТИР



Распашные двери в пол на лоджии и балконы



Французские балконы



Просторные лоджии

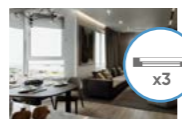

Светлые комнаты с дополнительными окнами

ПАРАДНАЯ 2 ЭТАЖИ 3-5

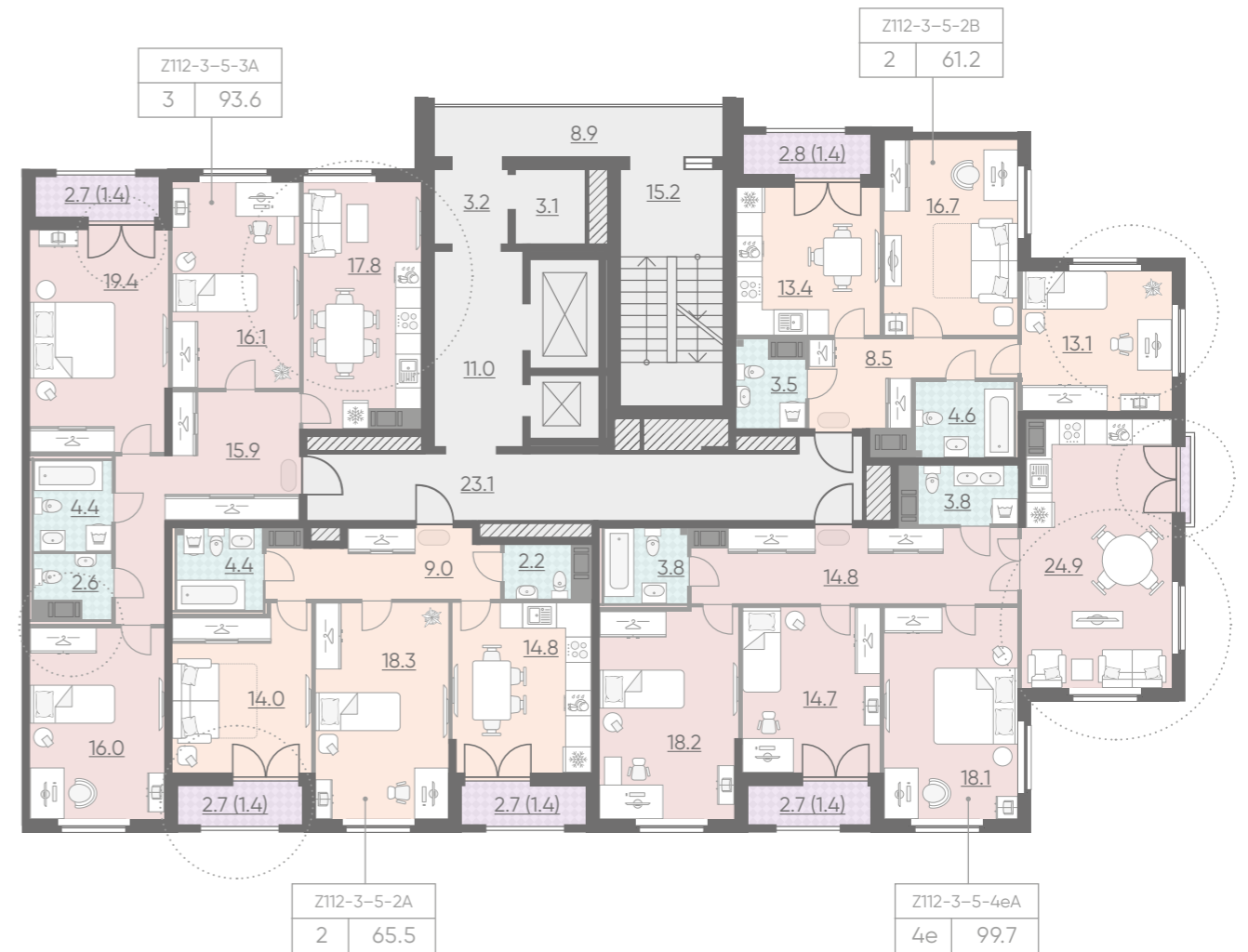

Кухни-гостиные для семьи и друзей



Тишина в комнатах

Улица Дыбенко 10 минут

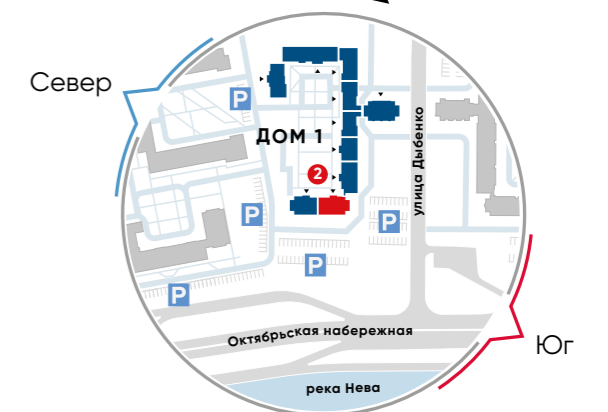

ПАРАДНАЯ 2 ЭТАЖИ 6-13

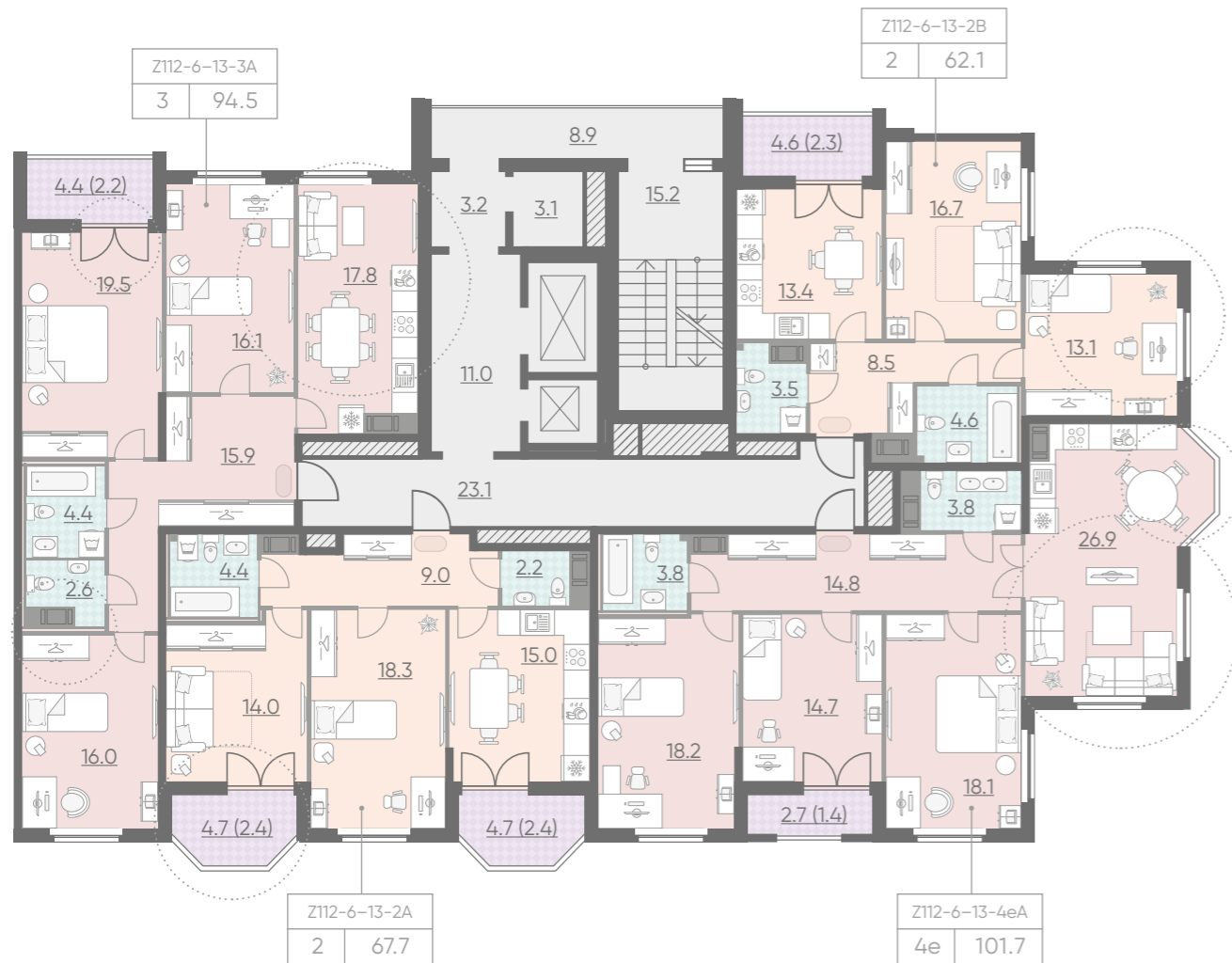

ОСОБЕННОСТИ КВАРТИР



Распашные двери в пол на лоджии и балконы

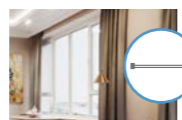

Панорамные окна



Просторные лоджии



Эркеры

ПАРАДНАЯ 2 ЭТАЖИ 14-18

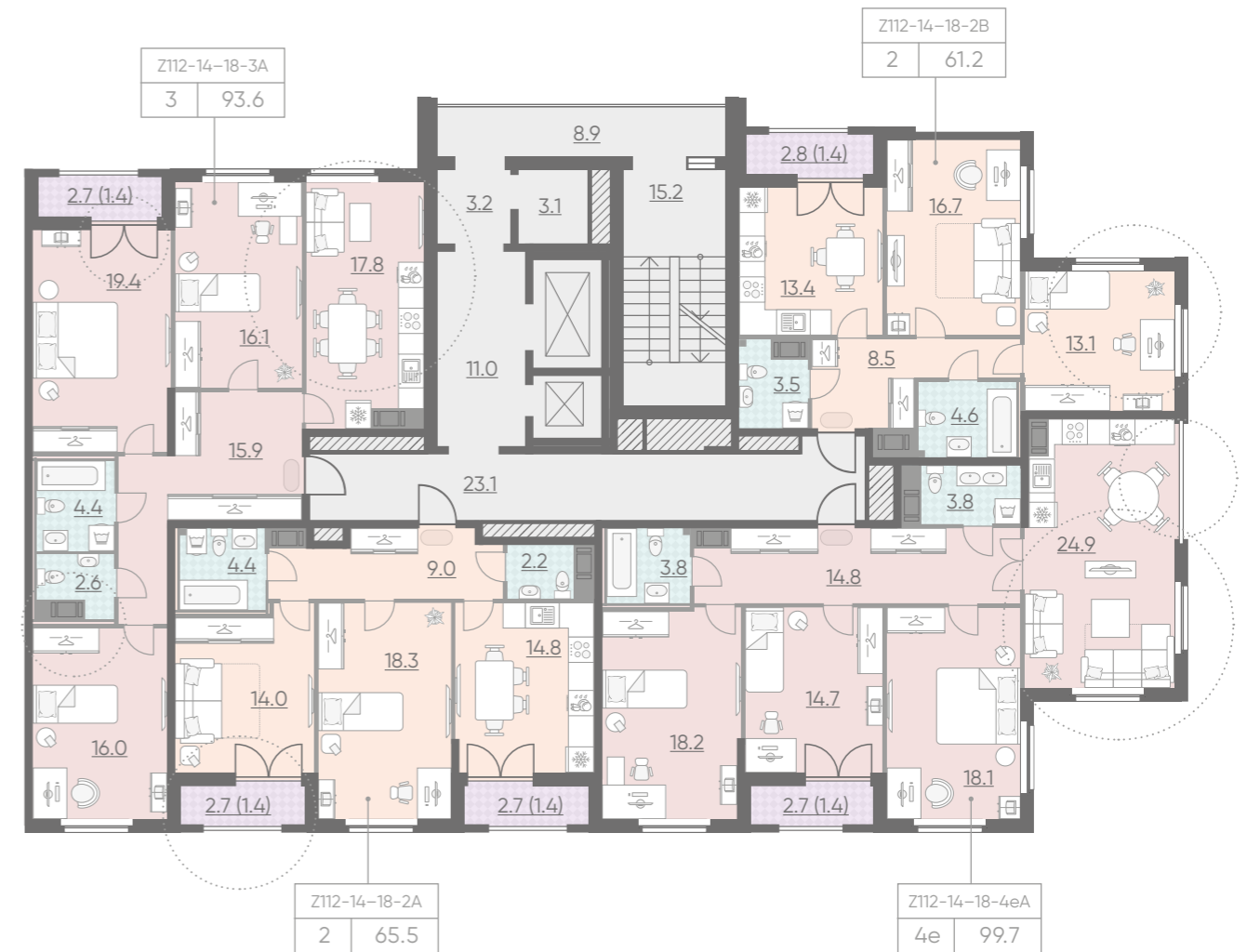

Светлые комнаты с дополнительными окнами



Кухни-гостиные для семьи и друзей



Тишина в комнатах

Улица Дыбенко 10 минут

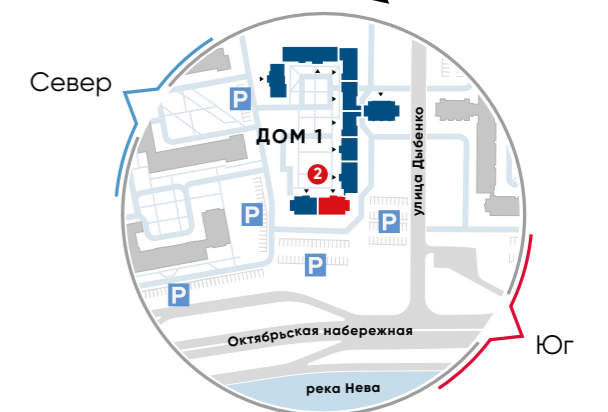

ПАРАДНАЯ 3 ЭТАЖ 2



ПАРАДНАЯ 3 ЭТАЖИ 3-5, 14-15

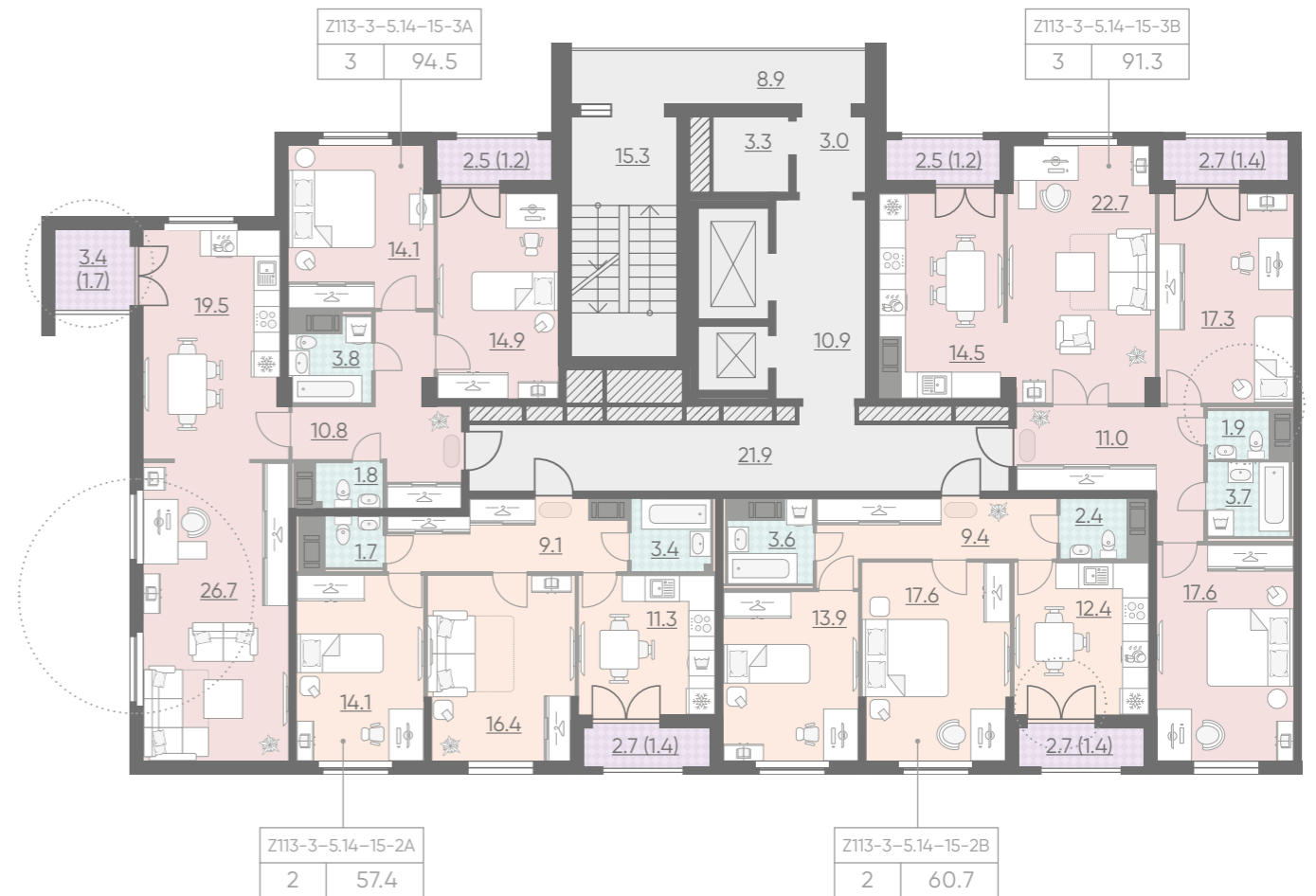

ОСОБЕННОСТИ КВАРТИР



Распашные двери в пол на лоджии и балконы



Просторные лоджии



Светлые комнаты с дополнительными окнами



Тишина в комнатах



ПАРАДНАЯ 3 ЭТАЖИ 6-13

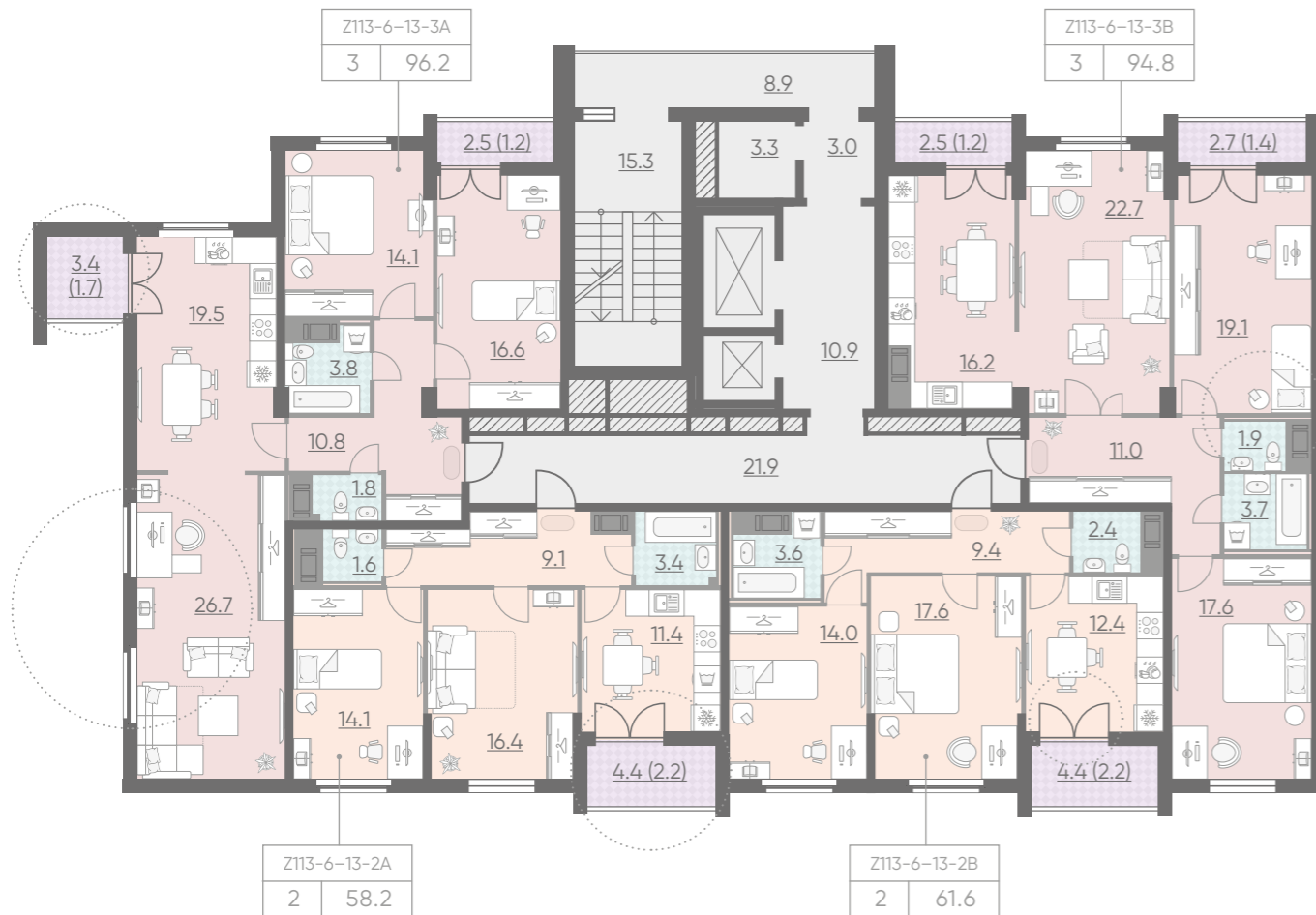

ОСОБЕННОСТИ КВАРТИР



Распашные двери в пол на лоджии и балконы



Просторные лоджии

ПАРАДНАЯ 4 ЭТАЖ 2

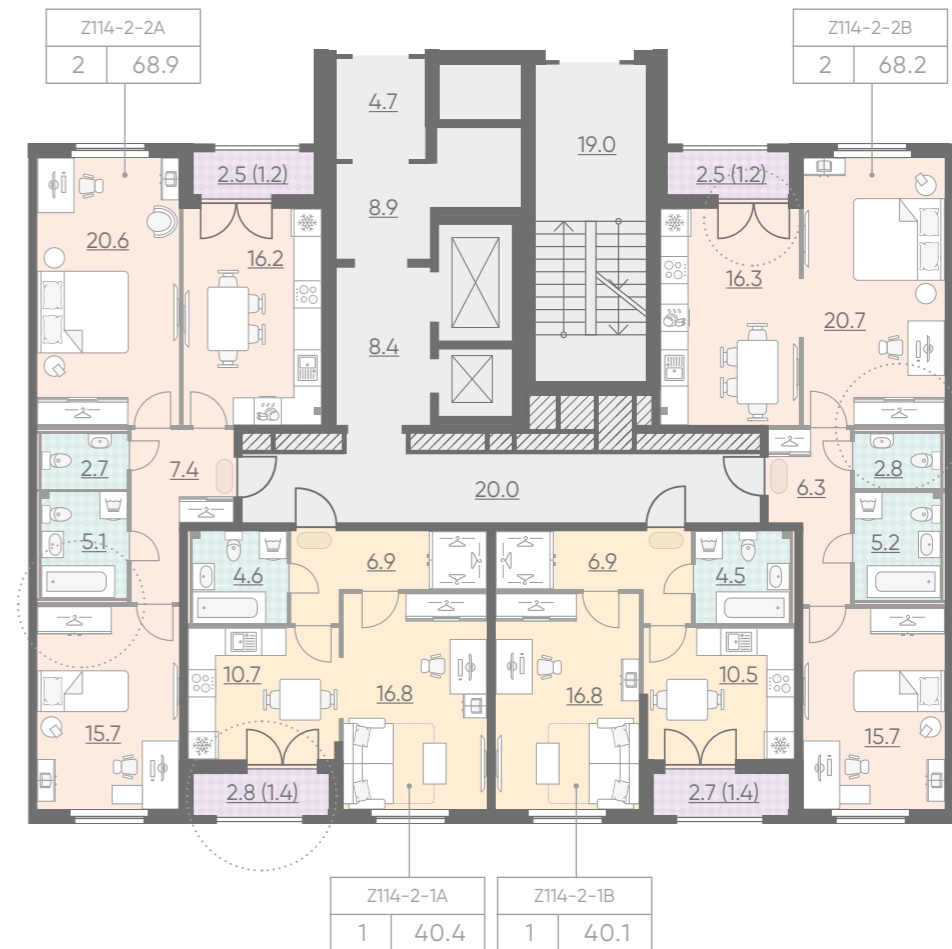

Светлые комнаты с дополнительными окнами



Тишина в комнатах



Улица Дыбенко, 10 минут

ПАРАДНАЯ 4 ЭТАЖИ 3-5, 14-15

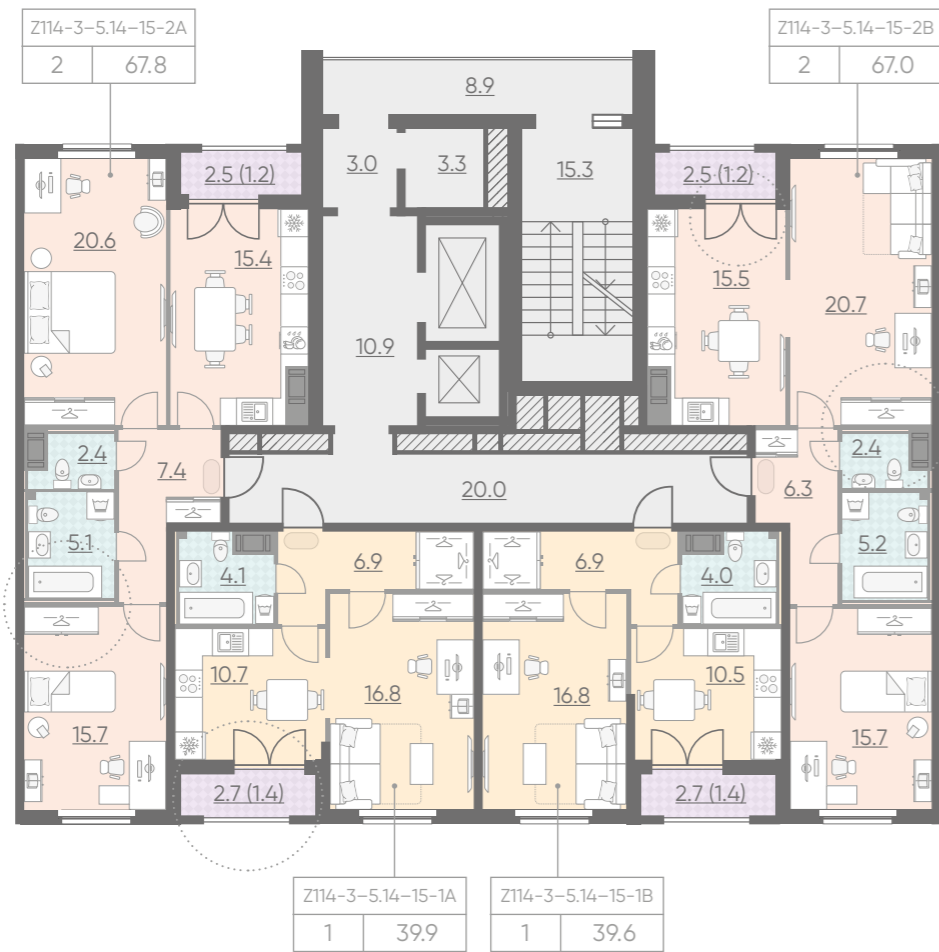

ПАРАДНАЯ 4 ЭТАЖИ 6-13



ОСОБЕННОСТИ КВАРТИР



Распашные двери в пол на лоджии и балконы



Просторные лоджии



Тишина в комнатах



Улица Дыбенко, 10 минут

ПАРАДНАЯ 5 ЭТАЖ 2

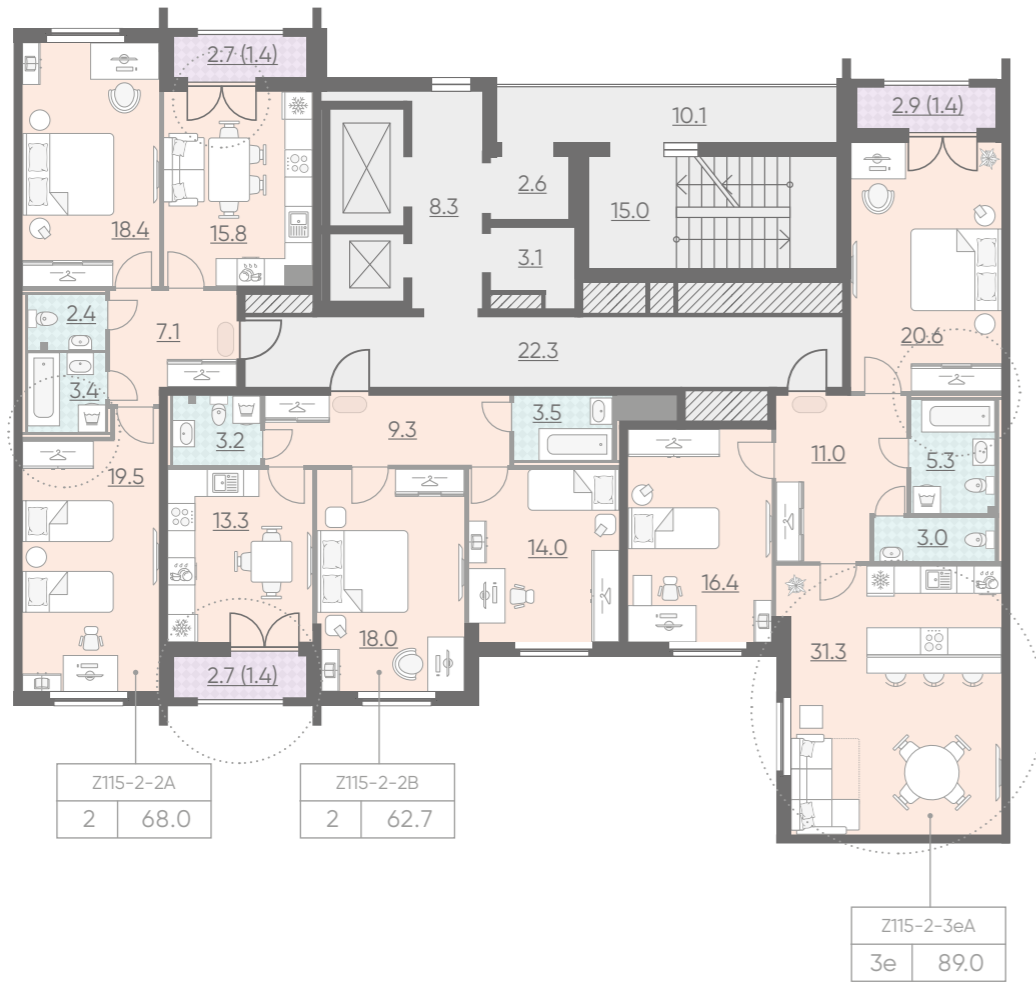

ОСОБЕННОСТИ КВАРТИР



Распашные двери в пол на лоджии и балконы



Просторные лоджии

ПАРАДНАЯ 5 ЭТАЖИ 3-5, 14-15

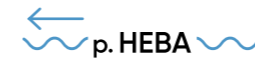

Кухни-гостиные для семьи и друзей



Тишина в комнатах



Улица Дыбенко, 10 минут

ПАРАДНАЯ 5 ЭТАЖИ 6-13



ПАРАДНАЯ 6 ЭТАЖ 2

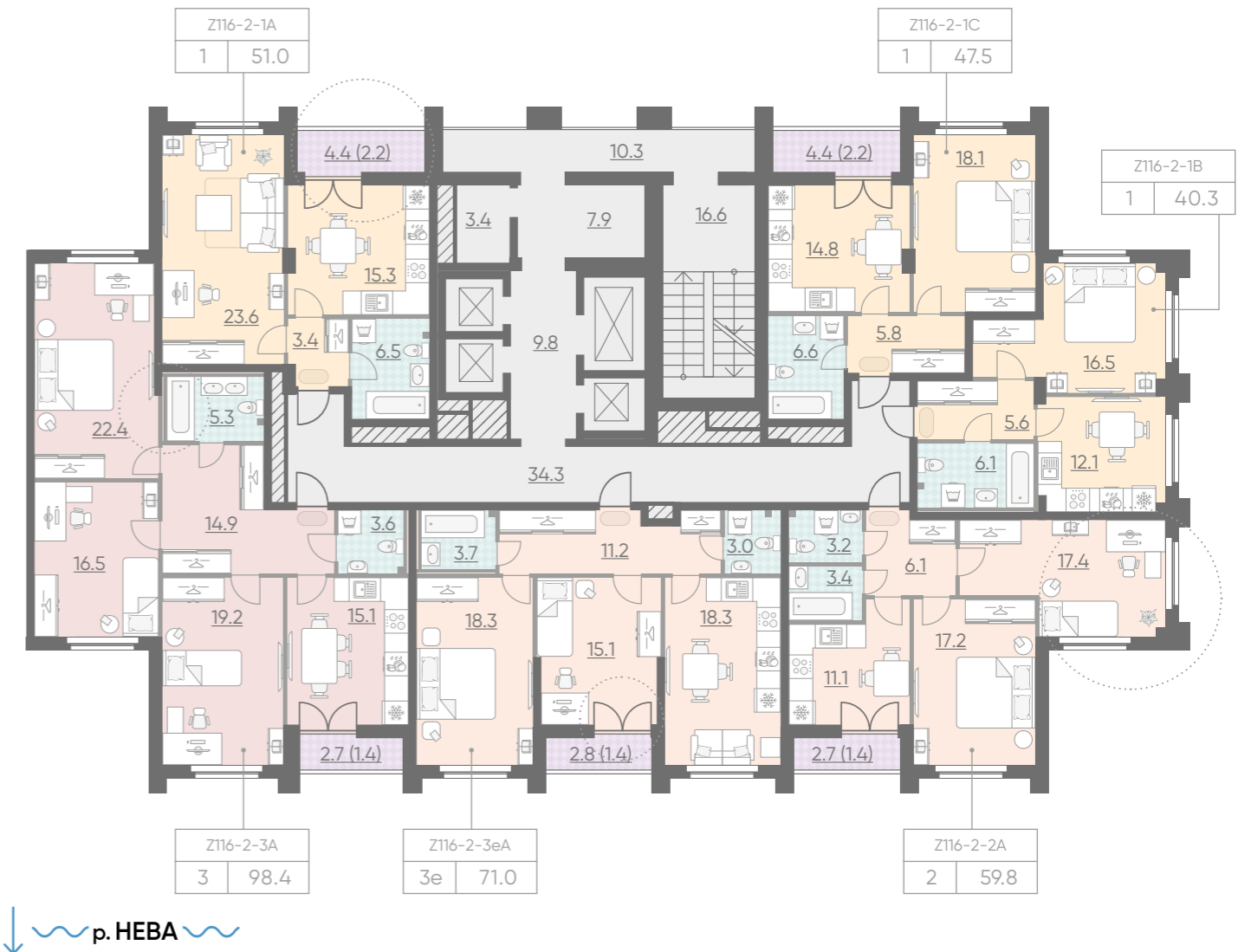

ОСОБЕННОСТИ КВАРТИР



Распашные двери в пол на лоджии и балконы



Светлые комнаты с дополнительными окнами



Просторные лоджии



Кухни-гостиные для семьи и друзей



Тишина в комнатах



ПАРАДНАЯ 6 ЭТАЖИ 3-5



ОСОБЕННОСТИ КВАРТИР



Распашные двери в пол на лоджии и балконы



Просторные лоджии

ПАРАДНАЯ 6 ЭТАЖИ 6-15



Светлые комнаты с дополнительными окнами



Тишина в комнатах

Улица Дыбенко
10 минут



ПАРАДНАЯ 6 ЭТАЖИ 16-20

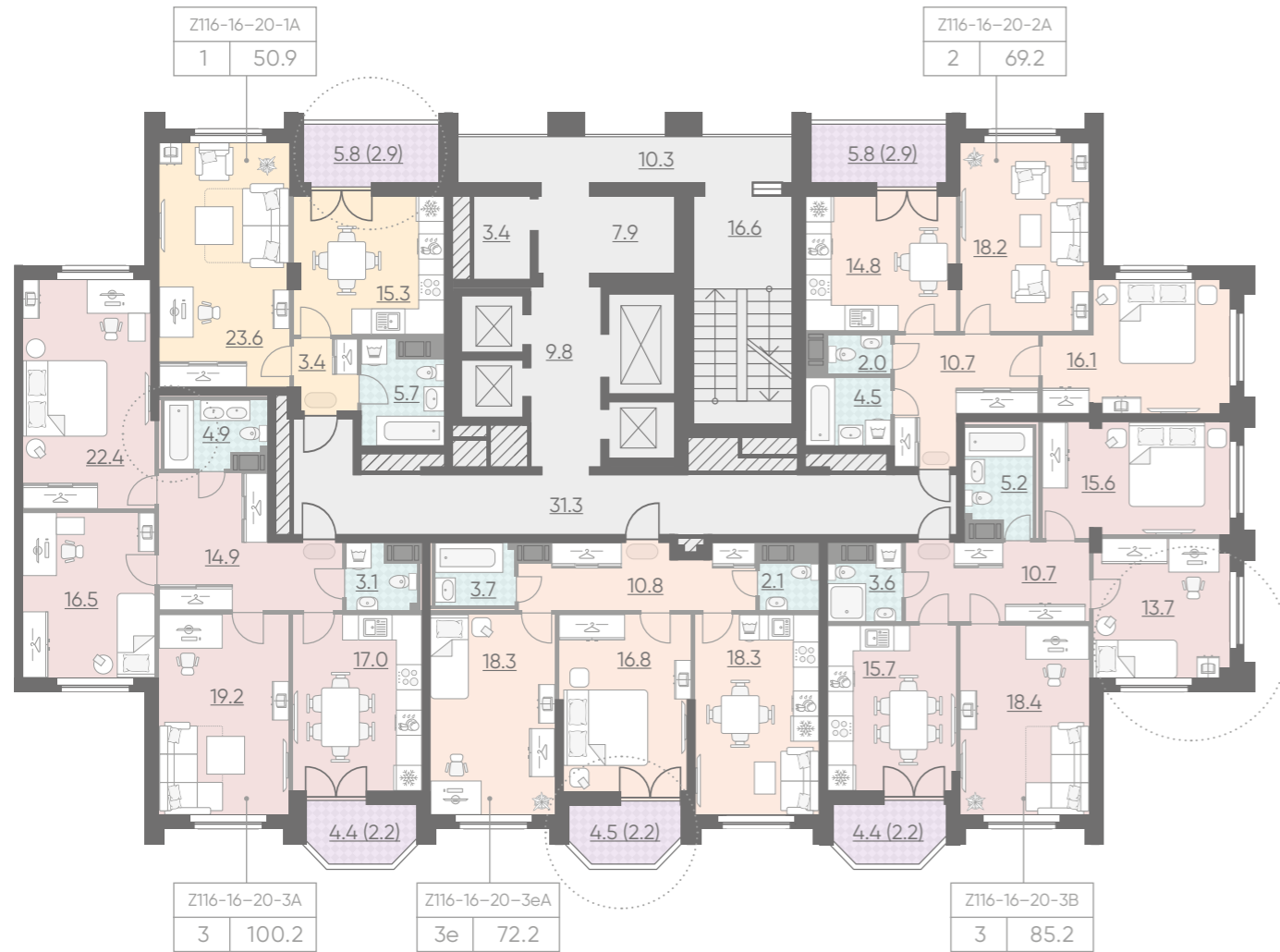

ОСОБЕННОСТИ КВАРТИР



Распашные двери в пол на лоджии и балконы



Просторные лоджии

ПАРАДНАЯ 6 ЭТАЖИ 21-23

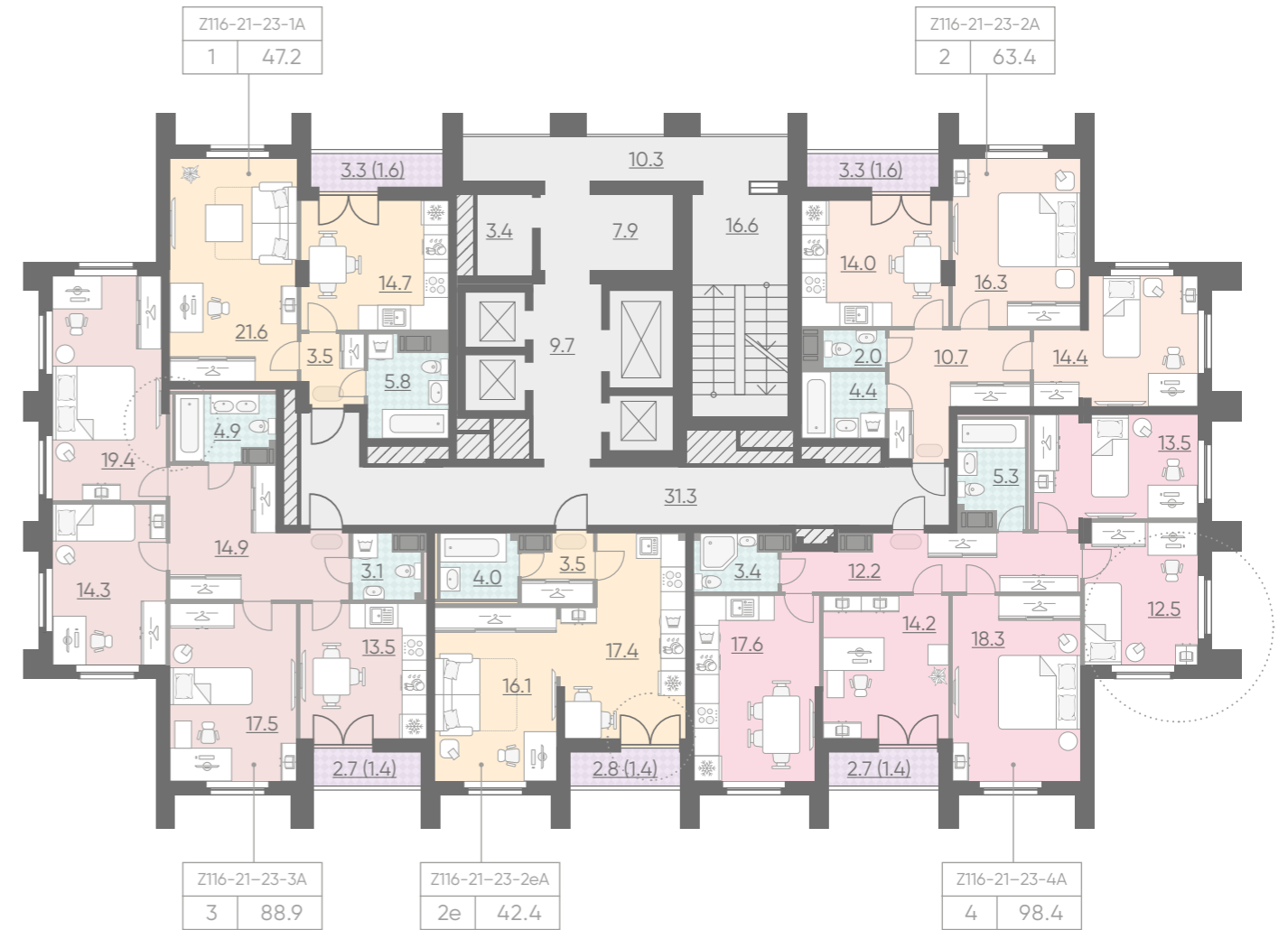

Светлые комнаты с дополнительными окнами



Тишина в комнатах

Улица Дыбенко
10 минут



ПАРАДНАЯ 7 ЭТАЖ 2

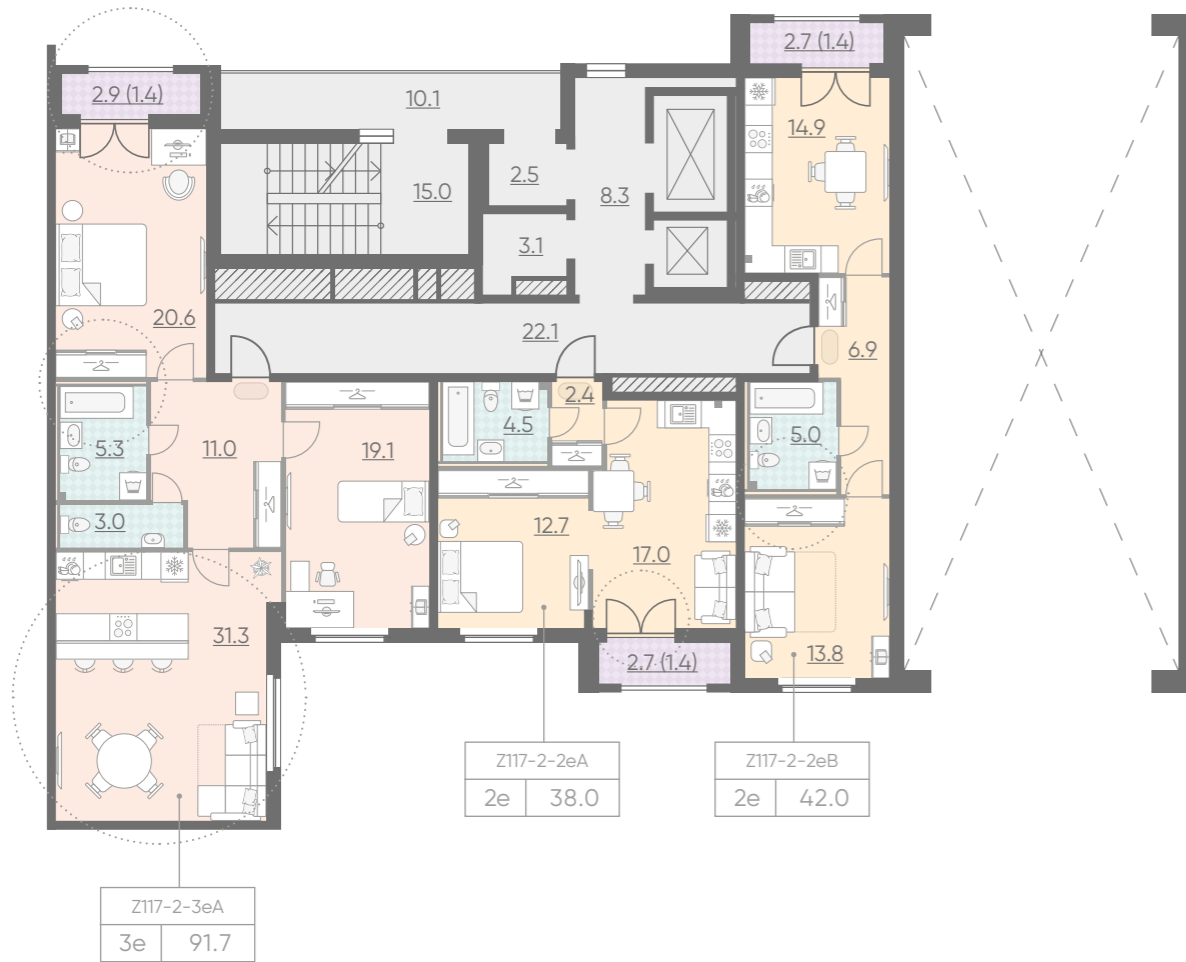

ОСОБЕННОСТИ КВАРТИР



Распашные двери в пол на лоджии и балконы



Просторные лоджии

ПАРАДНАЯ 7 ЭТАЖ 3

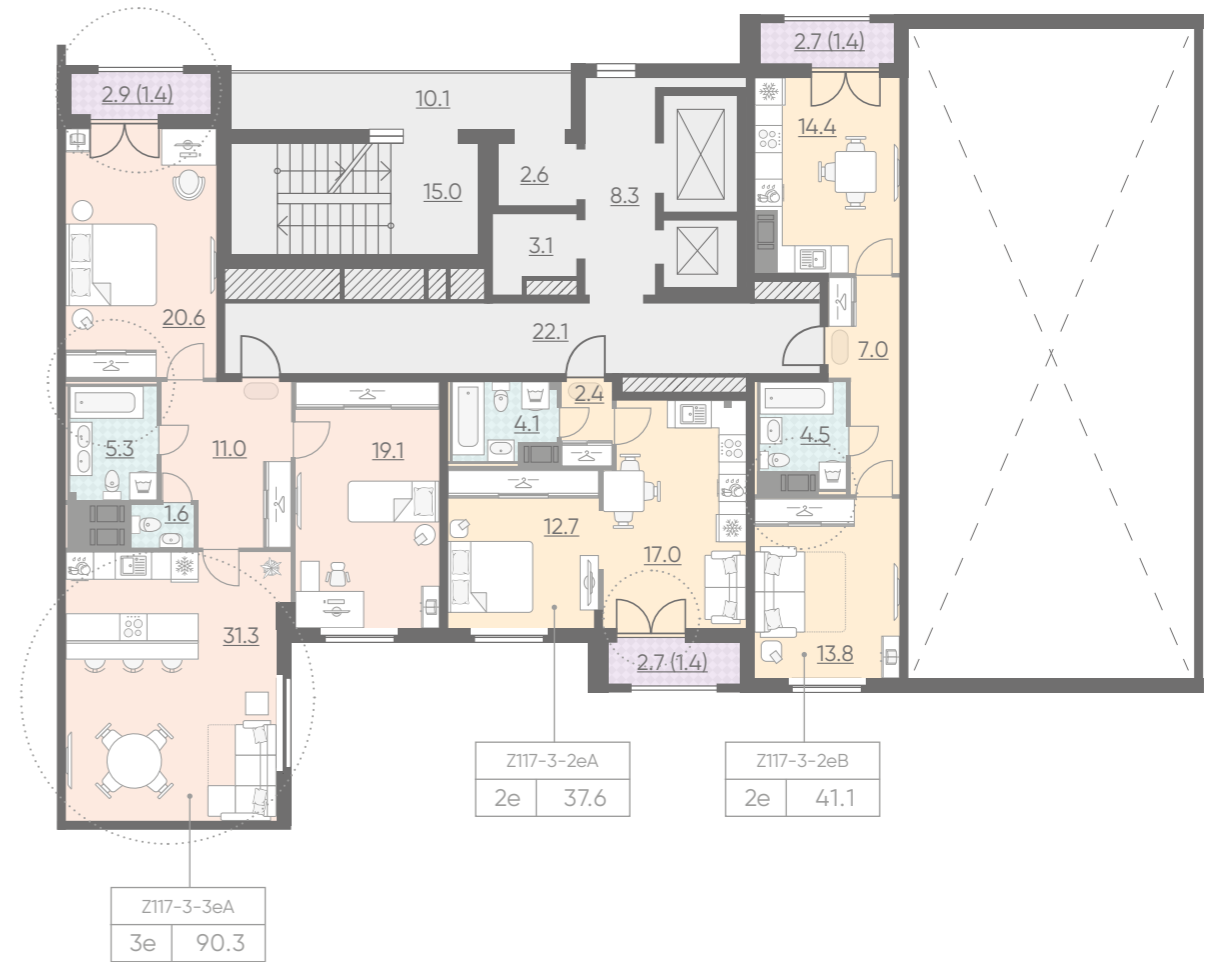

Кухни-гостиные для семьи и друзей



Тишина в комнатах



ПАРАДНАЯ 7 ЭТАЖИ 4-5, 14-15



ПАРАДНАЯ 7 ЭТАЖИ 6-13

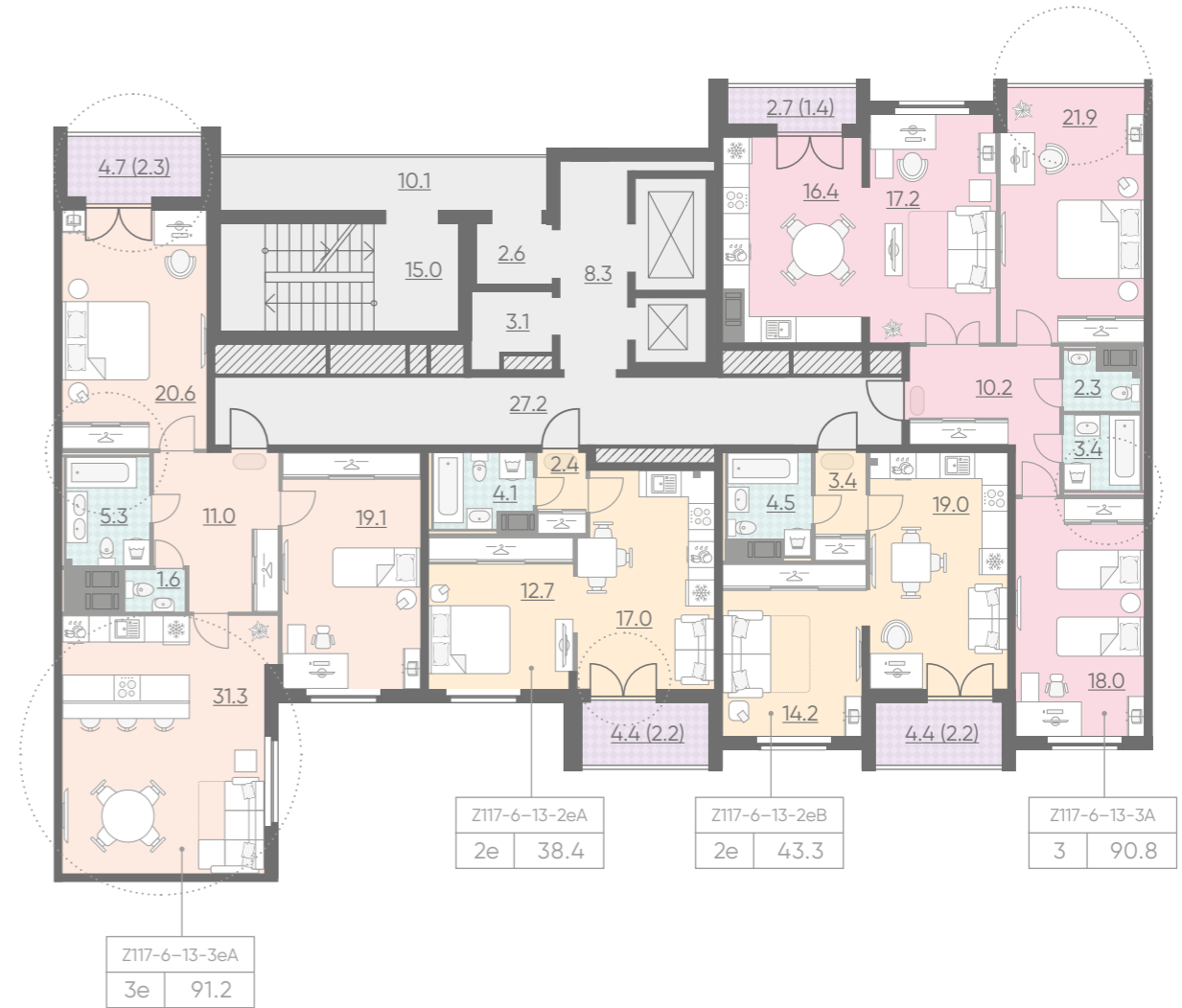
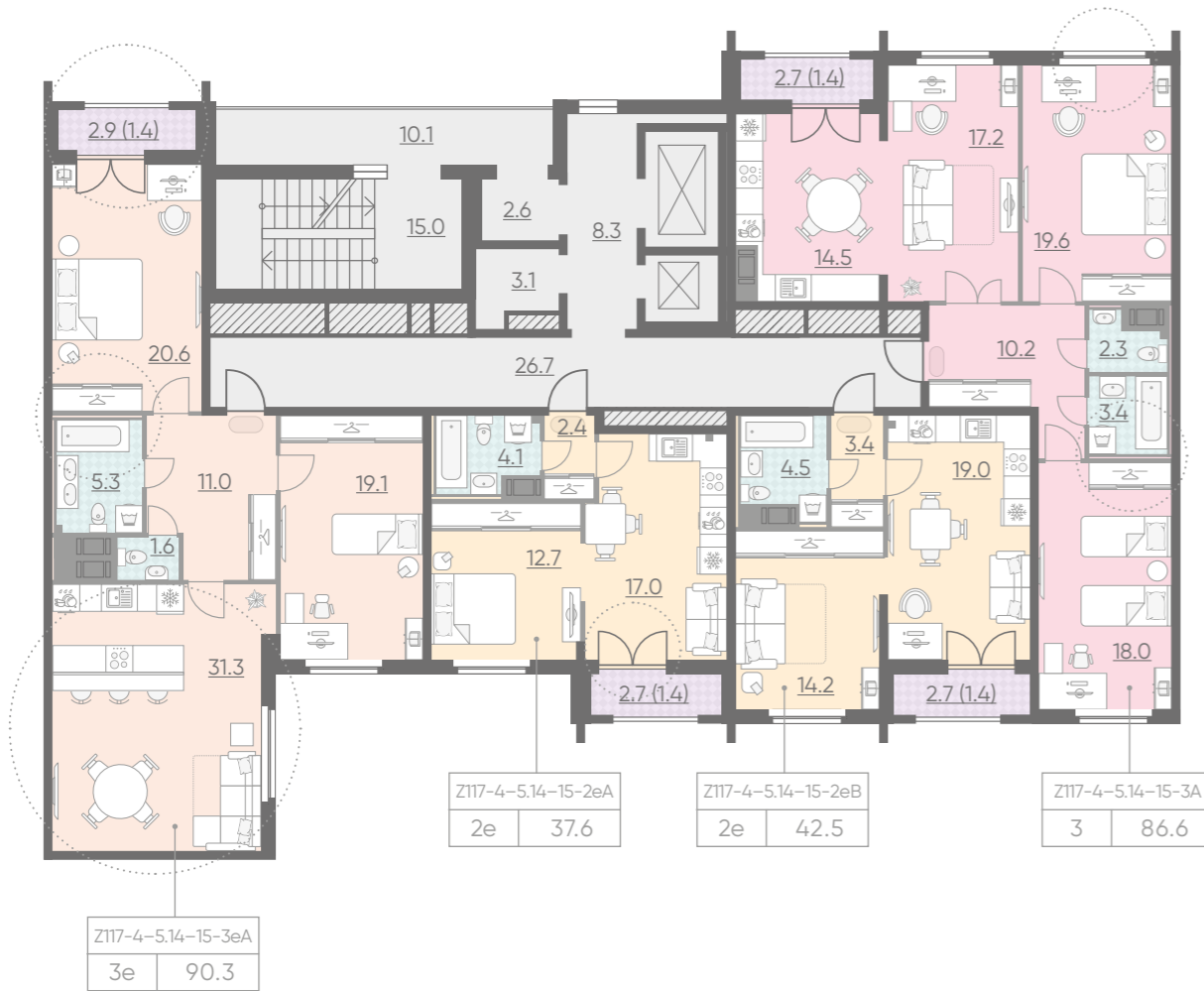

ОСОБЕННОСТИ КВАРТИР



Распашные двери в пол на лоджии и балконы

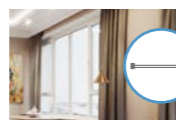

Панорамные окна



Просторные лоджии



Кухни-гостиные для семьи и друзей



Тишина в комнатах



Улица Дыбенко, 10 минут

ПАРАДНАЯ 8 ЭТАЖ 2



ПАРАДНАЯ 8 ЭТАЖИ 3-5, 14-15



ОСОБЕННОСТИ КВАРТИР



Распашные двери в пол на лоджии и балконы



Светлые комнаты с дополнительными окнами



Просторные лоджии



Кухни-гостиные для семьи и друзей



Тишина в комнатах

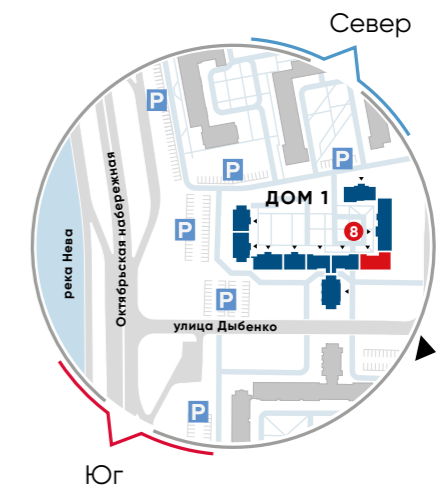

Улица Дыбенко, 10 минут

ПАРАДНАЯ 8 ЭТАЖИ 6-13

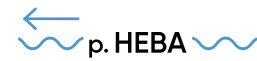

ПАРАДНАЯ 9 ЭТАЖ 2

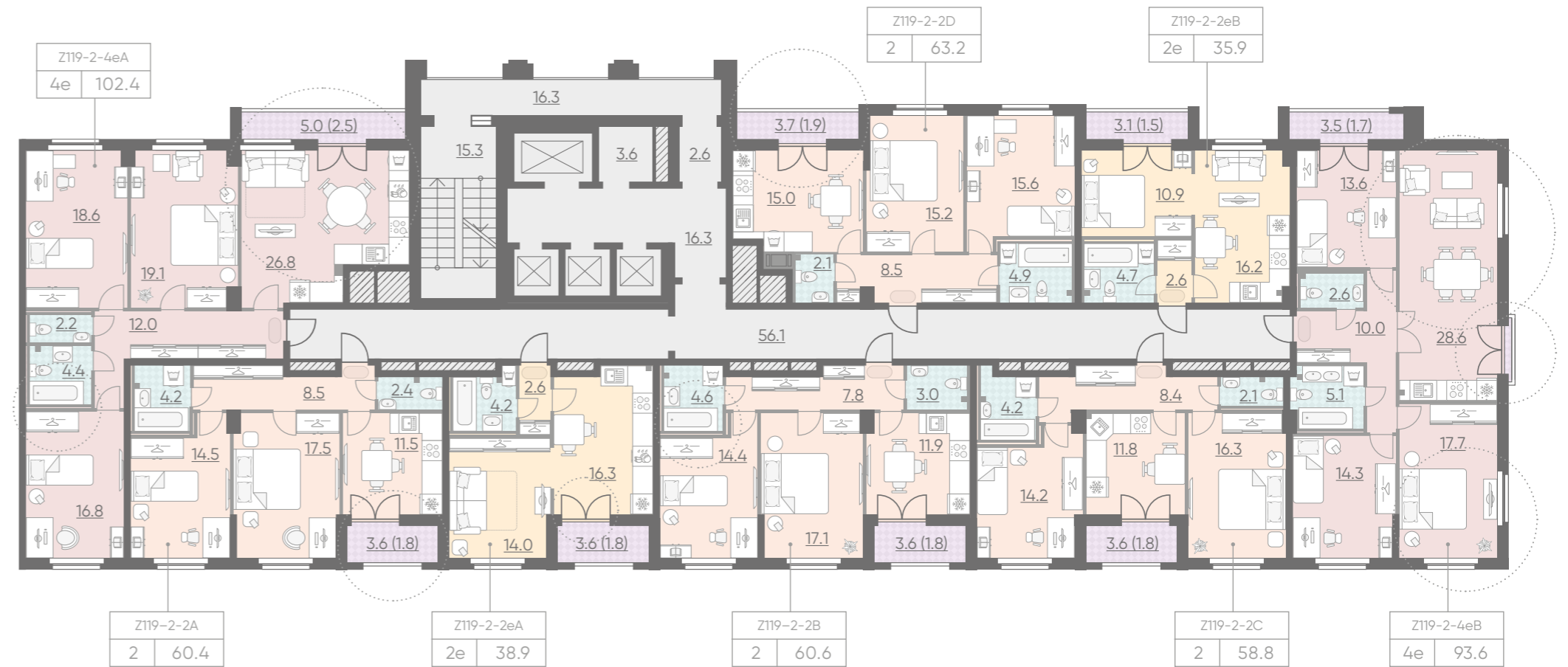

ОСОБЕННОСТИ КВАРТИР

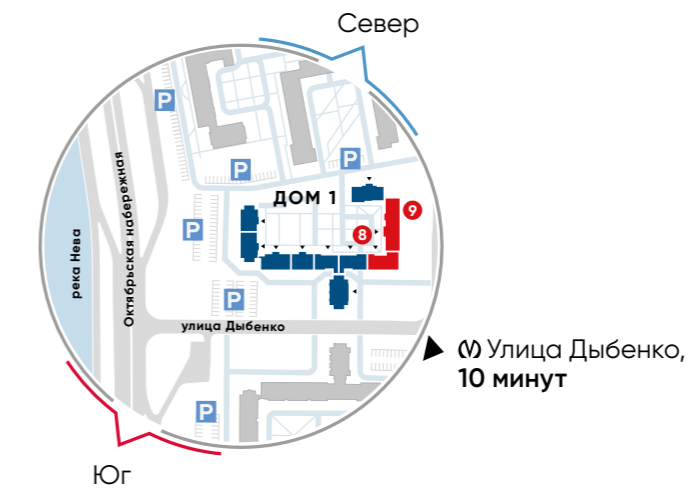
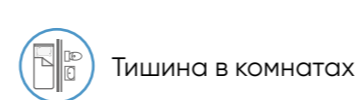
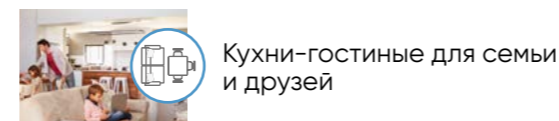
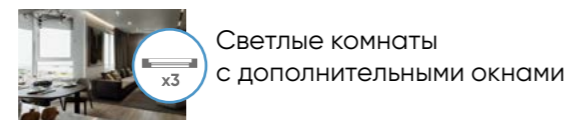
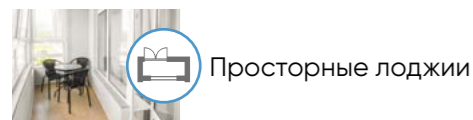

ПАРАДНАЯ 9 ЭТАЖИ 3-5

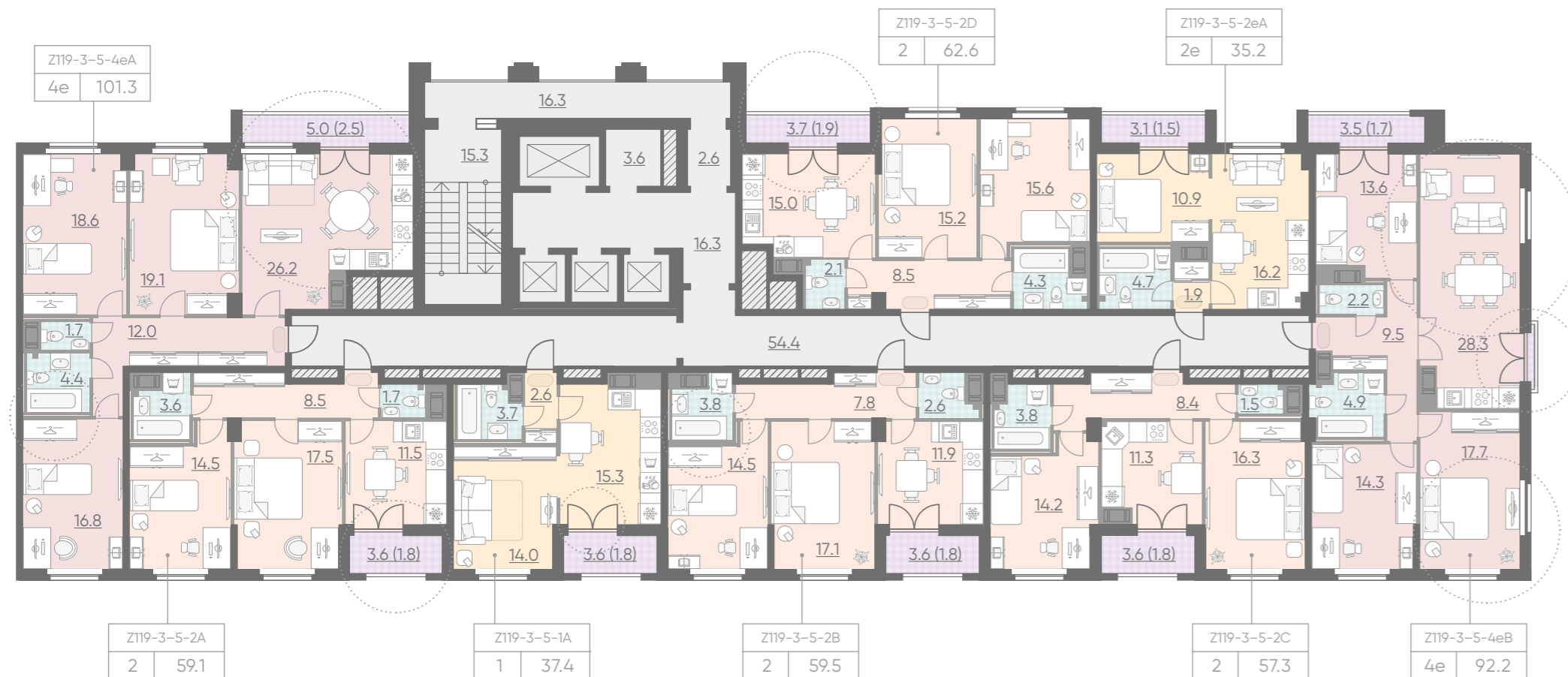

ОСОБЕННОСТИ КВАРТИР



Распашные двери в пол на лоджии и балконы



Французские балконы



Просторные лоджии

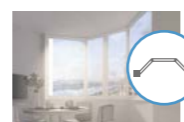

Эркеры

ПАРАДНАЯ 9 ЭТАЖИ 6-13



Светлые комнаты с дополнительными окнами



Кухни-гостиные для семьи и друзей



Тишина в комнатах



ПАРАДНАЯ 9 ЭТАЖИ 14–15, 17–20

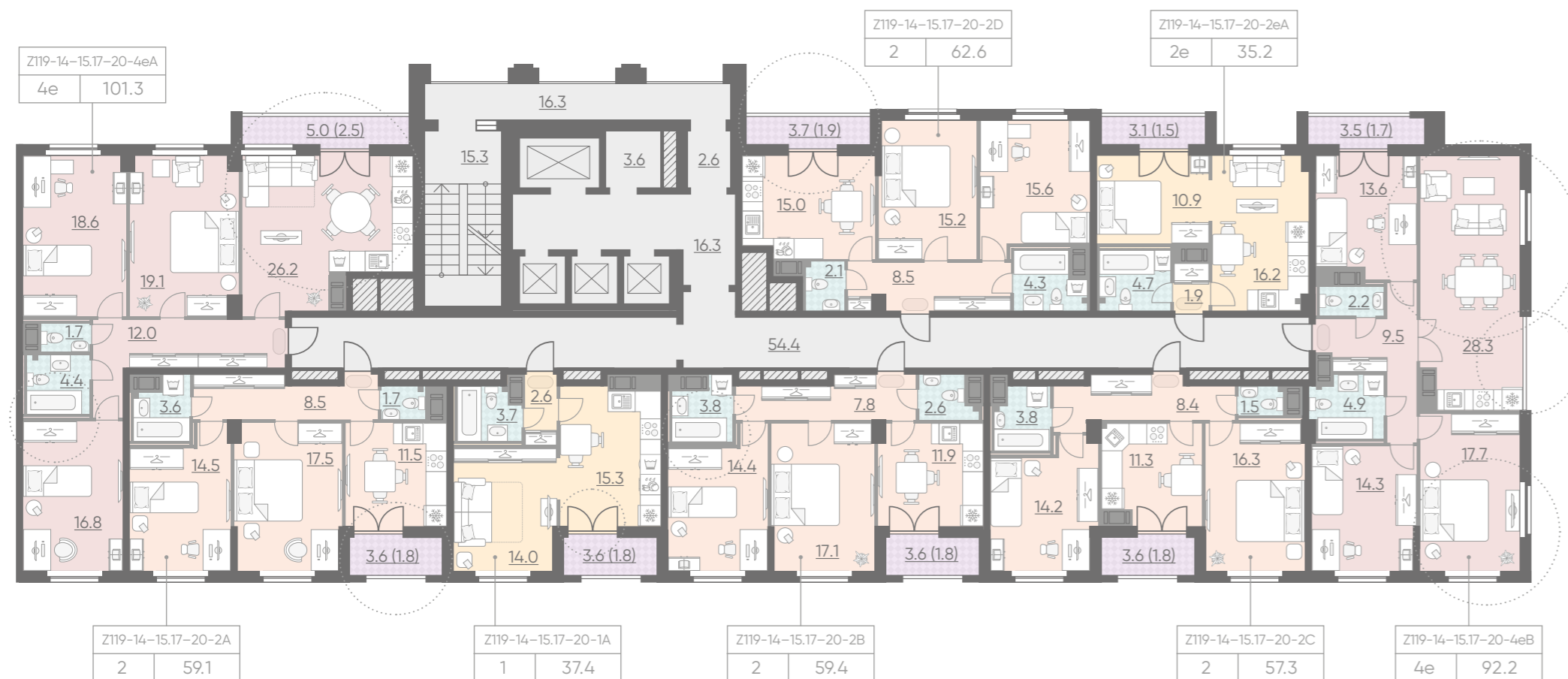
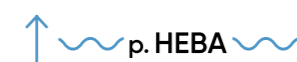

ПАРАДНАЯ 9 ЭТАЖ 16

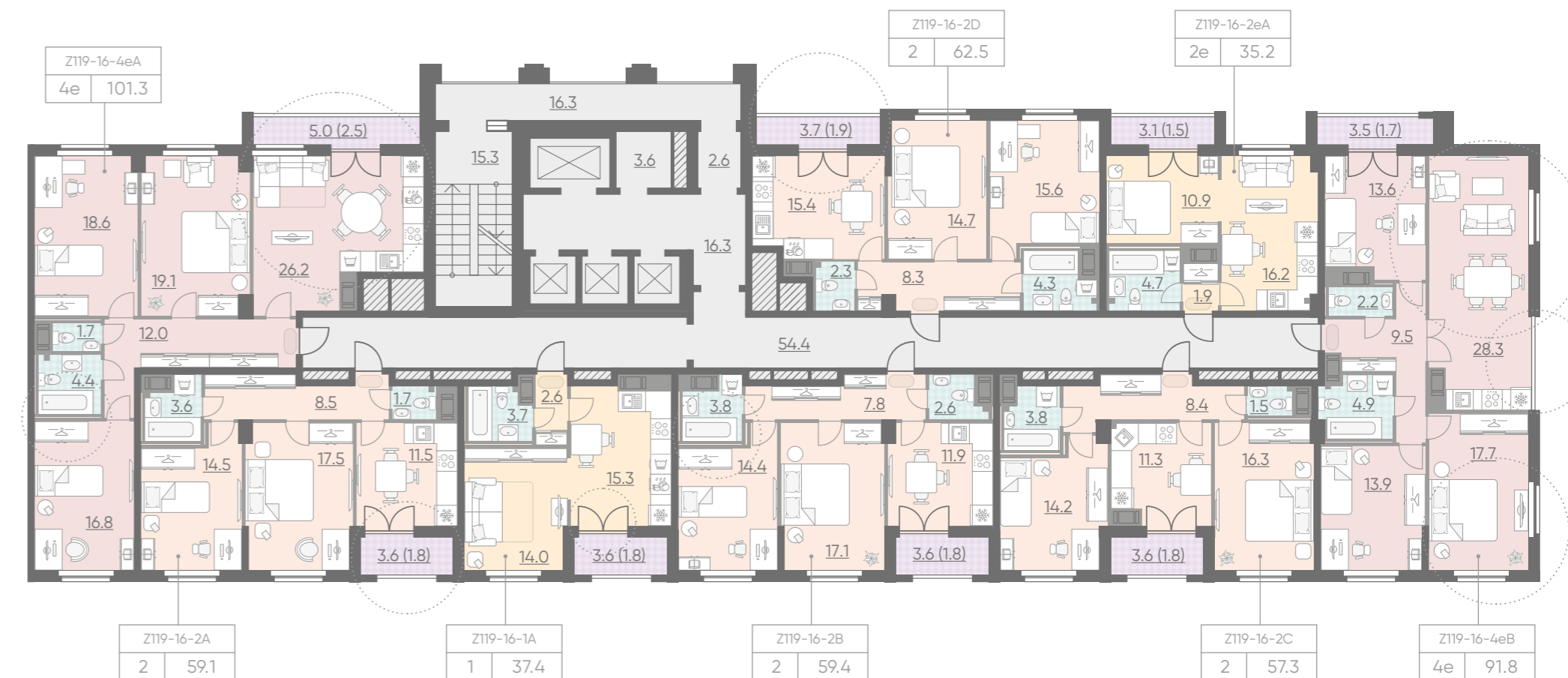

ОСОБЕННОСТИ КВАРТИР



Распашные двери в пол на лоджии и балконы

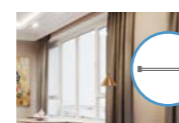

Панорамные окна



Просторные лоджии



Светлые комнаты с дополнительными окнами



Кухни-гостиные для семьи и друзей



Тишина в комнатах



Улица Дыбенко, 10 минут

ПАРАДНАЯ 9 ЭТАЖИ 21-23



ОСОБЕННОСТИ КВАРТИР



Распашные двери в пол на лоджии и балконы



Просторные лоджии



Личное пространство в мастер-спальне



Светлые комнаты с дополнительными окнами

ПАРАДНАЯ 10 ЭТАЖ 2

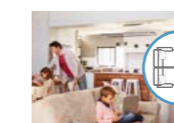
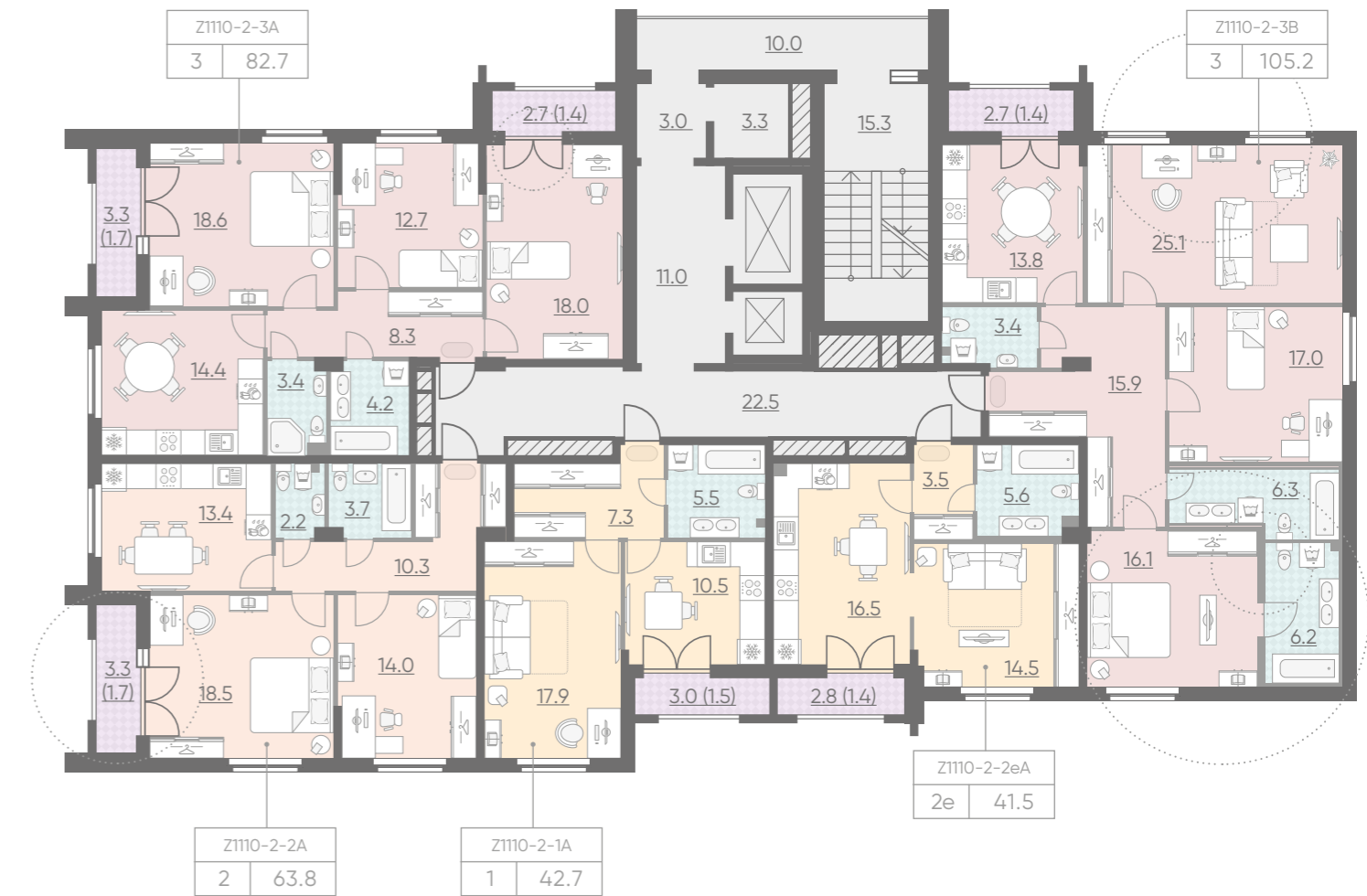
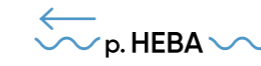

Кухни-гостиные для семьи и друзей



Тишина в комнатах



ПАРАДНАЯ 10 ЭТАЖИ 3-5, 14-19

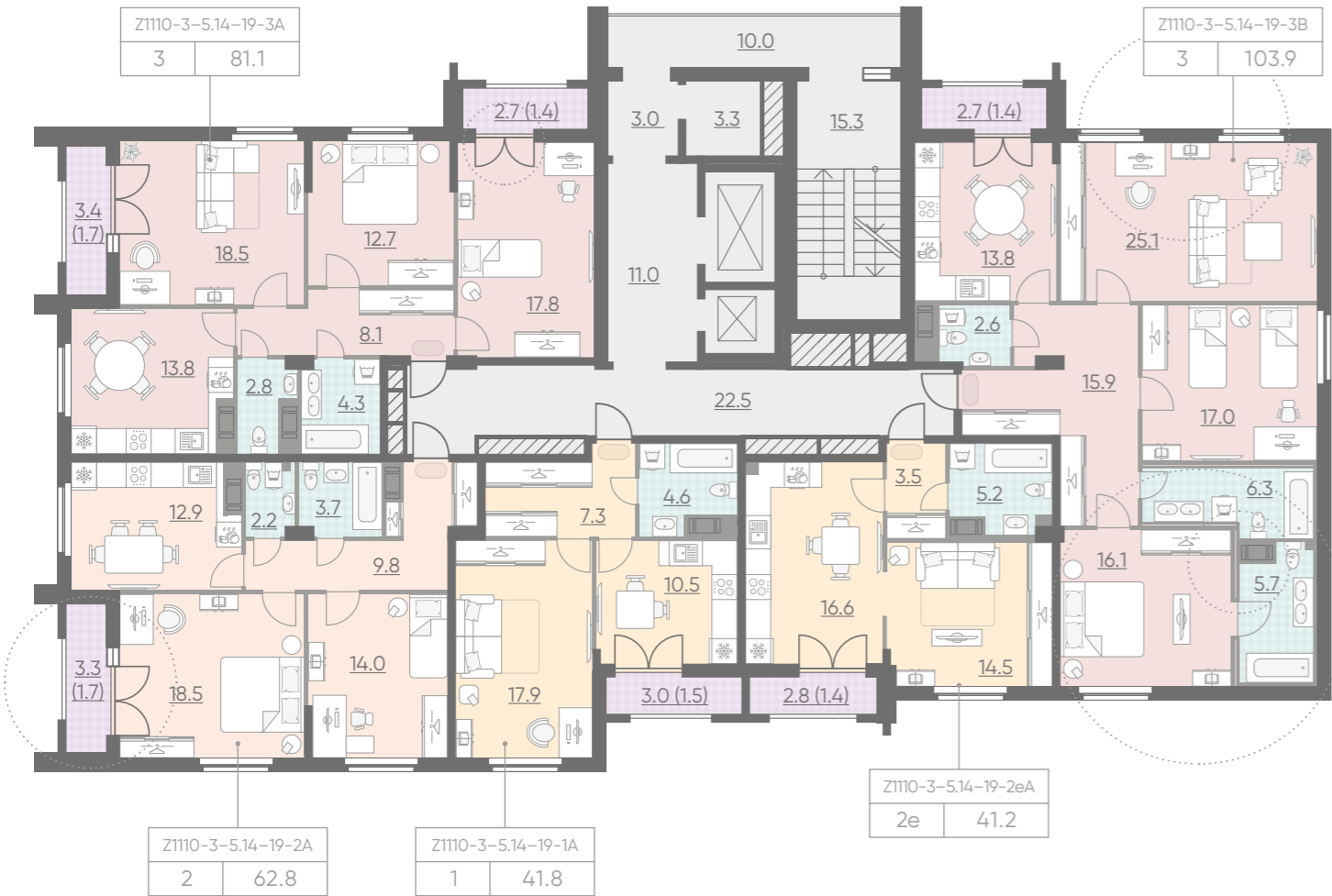

ПАРАДНАЯ 10 ЭТАЖИ 6-13



ОСОБЕННОСТИ КВАРТИР



Распашные двери в пол на лоджии и балконы



Личное пространство в мастер-спальне



Просторные лоджии



Светлые комнаты с дополнительными окнами



Кухни-гостиные для семьи и друзей



Тишина в комнатах

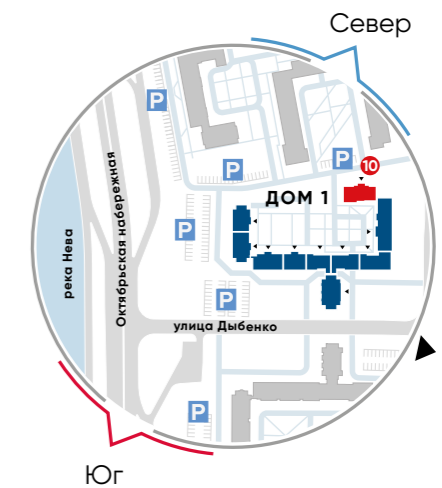

Улица Дыбенко, 10 минут

УСЛОВНЫЕ ОБОЗНАЧЕНИЯ МЕБЛИРОВКИ

Кухня

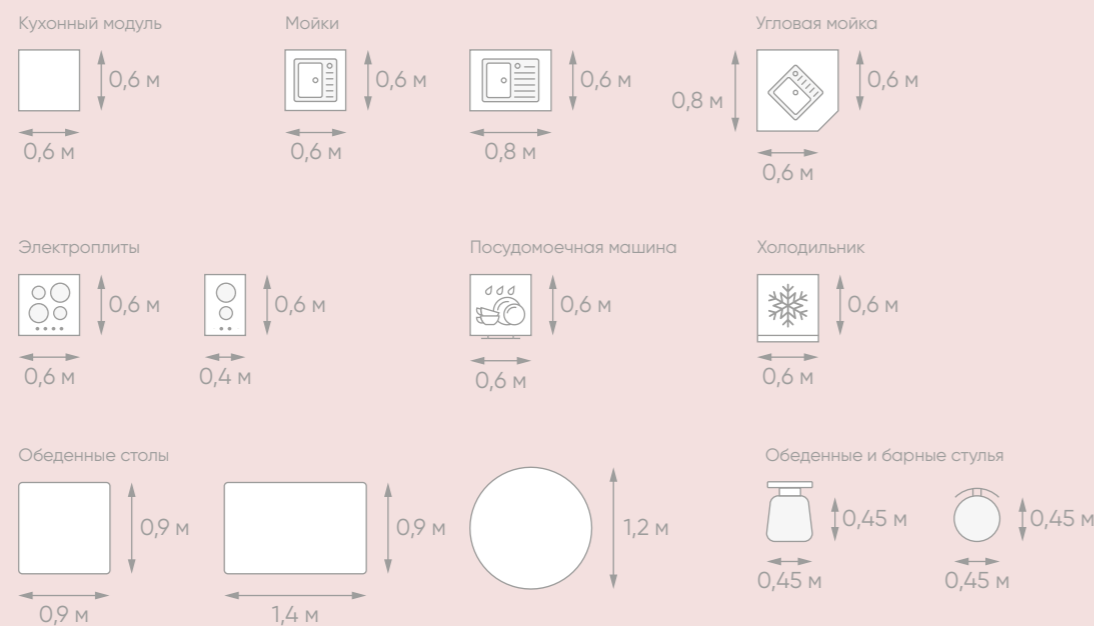

Санузел

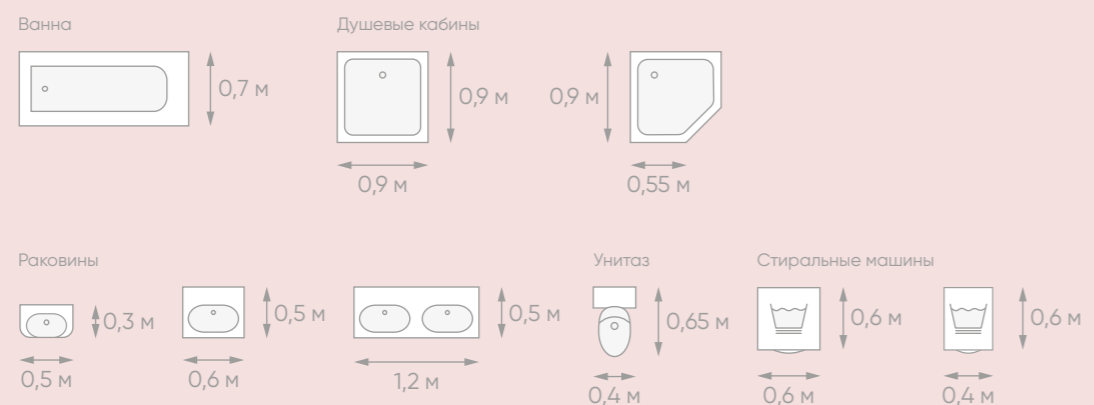

Спальня

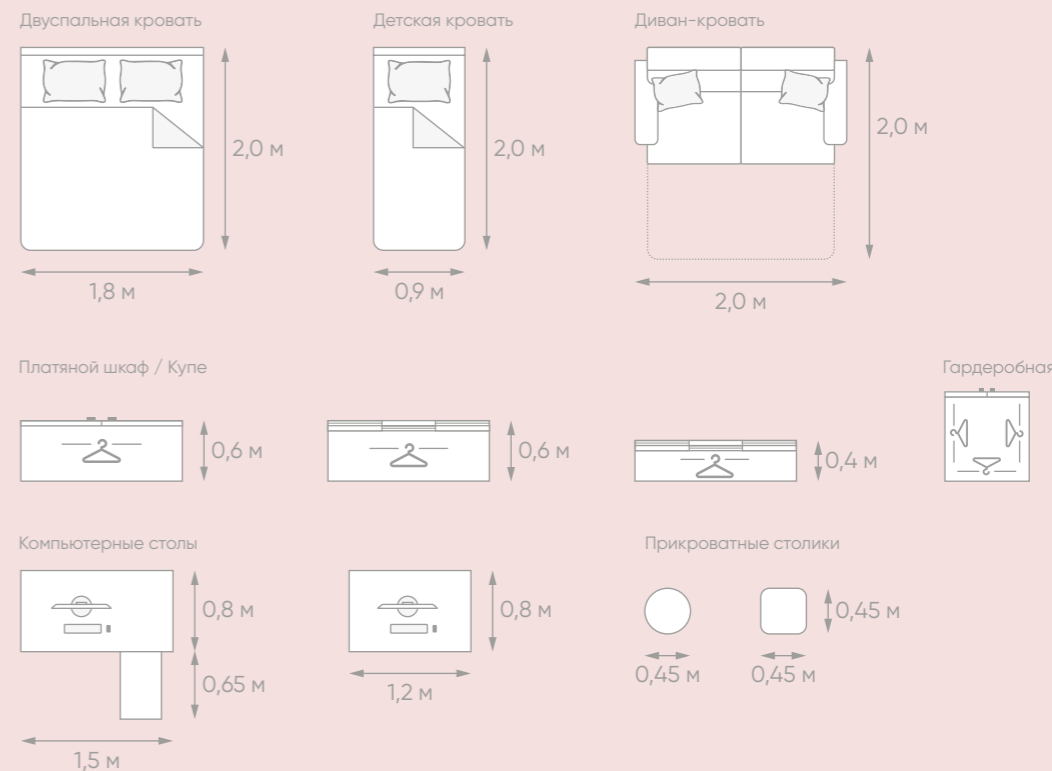

Гостиная

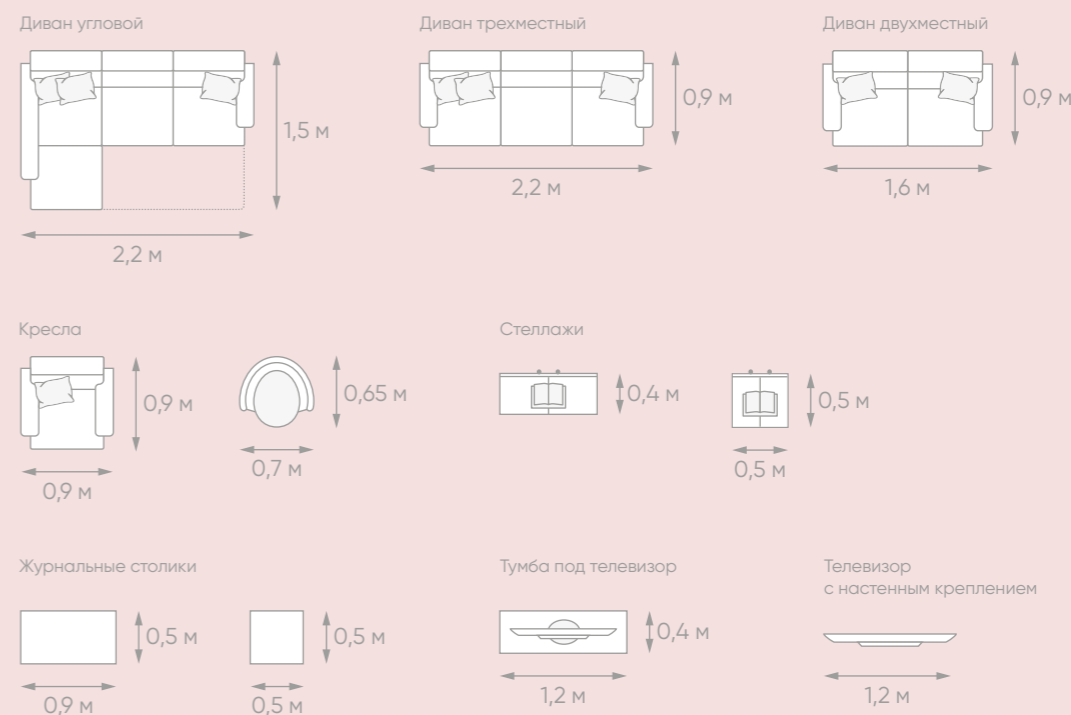

КАРТА ОБЪЕКТОВ

ПРЕМИУМ-КЛАСС

СМОЛЬНЫЙ ПАРК

Центральный район, (M) Чернышевская

РУССКИЙ ДОМ

Центральный район, (M) Чернышевская

VERONA

Петроградский район, (M) Крестовский остров

NEVA HAUS

Петроградский район, (M) Спортивная

БИЗНЕС-КЛАСС

ТРИ ВЕТРА

Приморский район, (M) Беговая

БОГЕМИЯ

Московский район, (M) Фрунзенская

NEO

Московский район, (M) Звездная

NEOPARK

Московский район, (M) Звездная

ЕВРОПА СИТИ

Петроградский район, (M) Петроградская

ЦИВИЛИЗАЦИЯ НА НЕВЕ

Невский район, (M) Улица Дыбенко

RIVIERE NOIRE

Приморский район, (M) Черная речка

КОМФОРТ-КЛАСС

НОВАЯ ОХТА

Красногвардейский район, (M) Гражданский проспект

ЦВЕТНОЙ ГОРОД

Красногвардейский район, (M) Гражданский проспект

КАЛЕЙДОСКОП

Калининский район, (M) Лесная

ПАРУСА

Красносельский район, (M) Ленинский проспект

ШУВАЛОВСКИЙ

Приморский район, (M) Комендантский проспект

ЦИВИЛИЗАЦИЯ

Невский район, (M) Улица Дыбенко

ЗВЕЗДНЫЙ ДУЭТ

Московский район, (M) Звездная, Купчино



НАДЕЖНОСТЬ И КАЧЕСТВО

«Группа ЛСР» работает на строительном рынке с 1993 года. За это время компания стала одним из лидеров строительного рынка в России.

Ключевые направления деятельности «Группы ЛСР» – строительство, девелопмент и производство стройматериалов. «Группа ЛСР» реализует девелоперские проекты во всех сегментах недвижимости: от жилья комфорт-класса до элитных домов по проектам ведущих отечественных и зарубежных архитекторов.

На протяжении многих лет качество объектов от «Группы ЛСР» подтверждается победами в многочисленных престижных конкурсах, среди которых «Доверие потребителя», «Строитель года», «Лидер строительного качества», «Надежный застройщик России», Urban Awards, «КАИССА» и другие.

РАБОТАЕМ ПО 214-ФЗ

СДАЕМ ВСЕ ДОМА ТОЧНО В СРОК

ГАРАНТИРУЕМ НАДЕЖНОСТЬ И КАЧЕСТВО





8 (812) 325 01 01
8 (800) 325 01 01
LSR.RU

ОФИСЫ ПРОДАЖ

- Санкт-Петербург
- ул. Кирочная, д. 39
 - Невский пр., д. 68
 - пр. Чернышевского, д. 18
 - ул. Коллонтай, д. 5/1
 - пр. Космонавтов, д. 65/1
 - Комендантский пр., д. 11

Свидетельство № С-003-78-0109-78-260117 от 26.01.2017 г.
Проектные декларации на сайте lsr-spb.ru.

Выпуск буклета – октябрь 2018 г.

